

## DIRETORIA DE LICITAÇÕES E PROJETOS

### EDITAL DE REGISTRO DE PREÇOS PARA AQUISIÇÃO PREGÃO/SIGA EDITAL DE PREGÃO ELETRÔNICO PARA REGISTRO DE PREÇOS Nº 021/2023 - SEPM PARA AQUISIÇÃO DE 7º UNIFORME HISTÓRICO DA SEPM.

#### 1. INTRODUÇÃO

**1.1 O ESTADO DO RIO DE JANEIRO**, pela SECRETARIA DE ESTADO DE POLÍCIA MILITAR - SEPM, inscrita no CNPJ sob o nº 32.690.668/0001-02, com sede situada na Rua Evaristo da Veiga nº 78, Centro, Rio de Janeiro - RJ, na qualidade de **ÓRGÃO GERENCIADOR**, torna público que, devidamente autorizada pelo Ordenador de Despesas, CEL PM RG 54.569, Jomar Fernando da Silva, ID FUNCIONAL 24194840, por delegação de competência conferida pela Resolução SEPM Nº 2204 de 28 DE JANEIRO DE 2022, ora denominado **ORDENADOR DE DESPESAS**, na forma do disposto no processo administrativo nº SEI-35/130/003310/2019, que no dia, hora e local indicados no item 4 deste Edital, será realizada licitação para **REGISTRO DE PREÇOS** na modalidade **PREGÃO ELETRÔNICO, COM PARTICIPAÇÃO HÍBRIDA NOS ITENS 01, 08 e 09 DO ANEXO XI DESTA EDITAL E PARTICIPAÇÃO EXCLUSIVA DE MICROEMPRESAS (ME), EMPRESAS DE PEQUENO PORTE (EPP) E EQUIPARADAS NOS DEMAIS ITENS**, com critério de julgamento pelo **MENOR PREÇO GLOBAL**, que será regido pelas Leis Federais nºs 8.666, de 21 de junho de 1993 e 10.520, de 17 de julho de 2002, pelos Decretos Estaduais nºs 31.863 e 31.864, ambos de 16 de setembro de 2002, pelo Decreto nº 46.751, de 27 de agosto de 2019, pela Lei Estadual nº 287, de 4 de dezembro de 1979, pela Lei Complementar nº 123, de 14 de dezembro de 2006, pelo Decreto Estadual nº 3.149, de 28 de abril de 1980, e respectivas alterações, pela Resolução SEPLAG nº 429, de 11 de janeiro de 2011, demais Resoluções editadas pela Secretaria de Estado de Planejamento e Gestão e disposições legais aplicáveis e do disposto no presente edital.

**1.2** A sessão pública de processamento do Pregão Eletrônico será realizada no endereço eletrônico [www.compras.rj.gov.br](http://www.compras.rj.gov.br), no dia e hora indicados no item 4 deste Edital e será conduzida pelo Pregoeiro com o auxílio da equipe de apoio, todos designados nos autos do processo em epígrafe.

**1.3** As retificações deste edital, por iniciativa oficial ou provocada por eventuais impugnações, obrigarão a todos os licitantes, devendo ser publicadas em todos os veículos em que se deu a publicação originária, reabrindo-se o prazo inicialmente estabelecido, exceto quando, inquestionavelmente, a modificação não alterar a formulação das propostas.

**1.4** O edital se encontra disponível no endereço eletrônico [www.compras.rj.gov.br](http://www.compras.rj.gov.br), podendo, alternativamente, ser adquirido mediante o pagamento da importância de R\$9,80 (nove reais e oitenta centavos), na Rua Evaristo da Veiga, nº. 78, Centro, Rio de Janeiro - RJ – Quartel General – Diretoria de Licitações e Projetos – Seção de Pregão – telefone nº (21) 2333-2665,

comprovado por meio de guia de depósito da instituição financeira contratada pelo Estado, Banco Bradesco, agência 6898, conta corrente n.º 3023-6, a favor da PMERJ.

**1.5** Os interessados poderão solicitar esclarecimentos acerca do objeto deste edital ou interpretação de quaisquer de seus dispositivos em até 2 (dois) dias úteis anteriores à abertura da sessão, por escrito, no endereço indicado no item 1.4, de 09:00 até 17:00 horas, ou, ainda, mediante confirmação de recebimento, por meio do correio eletrônico [pregoes\\_dlp@pmerj.rj.gov.br](mailto:pregoes_dlp@pmerj.rj.gov.br), até as 17 h do último dia do prazo referido.

**1.5.1** Caberá ao pregoeiro, auxiliado pelo setor responsável pela elaboração do edital, responder aos pedidos de esclarecimentos no prazo de até 24 (vinte e quatro horas), antes do encerramento do prazo de acolhimento de propostas.

**1.6** Os interessados poderão formular impugnações ao Edital em até 2 (dois) dias úteis anteriores à abertura da sessão, por escrito, no endereço indicado no item 1.4, de 09:00 até 17:00 horas, ou, ainda, mediante confirmação de recebimento, por meio do correio eletrônico [pregoes\\_dlp@pmerj.rj.gov.br](mailto:pregoes_dlp@pmerj.rj.gov.br), até as 17 h do último dia do prazo referido.

**1.6.1** Caberá à AUTORIDADE COMPETENTE decidir sobre a impugnação no prazo de até vinte e quatro horas da abertura da sessão.

**1.7** Tanto as respostas às impugnações quanto aos pedidos de esclarecimentos serão divulgados mediante nota no portal eletrônico [www.compras.rj.gov.br](http://www.compras.rj.gov.br), pelo n.º (número da licitação no portal), na sessão relacionada às futuras licitações, ficando as empresas interessadas em participar do certame obrigadas a acessá-lo para a obtenção das informações prestadas.

## **2. OBJETO, ÓRGÃOS PARTICIPANTES, ÓRGÃOS ADERENTES, QUANTIDADE E LOCAL DE ENTREGA**

**2.1** O objeto deste pregão é o registro de preços para a aquisição de 7º uniforme histórico da SEPM, conforme as especificações contidas no Termo de Referência – Anexo I, com as seguintes características:

**2.2** Os bens objeto do registro de preços poderão ser adquiridos pelo **ÓRGÃO GERENCIADOR** e pelos Órgãos e Entidades da Administração Pública direta, autárquica e fundacional, ora denominados **ÓRGÃOS PARTICIPANTES**, conforme relação constante do Anexo II.

**2.2.1** A ata de registro de preços (Anexo III) poderá ser aderida por quaisquer órgãos ou entidades do Estado, que não tenham participado do certame licitatório, ora denominados **ÓRGÃOS ADERENTES**.

**2.2.1.1** Podem também ser considerados **ÓRGÃOS ADERENTES** os órgãos ou entidades municipais, distritais, de outros estados e federais, resguardadas as disposições de cada ente, desde que atendido o item 22 deste edital.

**2.3** São as seguintes as quantidades estimadas para a contratação, conforme descrição no Termo de Referência:

a) previsão de aquisição pelo **ÓRGÃO GERENCIADOR**: a quantidade descrita no Termo de Referência (Anexo I deste Edital).

b) O quantitativo decorrente da contratação pelos **ÓRGÃOS ADERENTES** não ultrapassará, na totalidade, ao dobro de cada item da ata de registro de preços e nem poderá exceder, por

**ÓRGÃO ADERENTE**, a cinquenta por cento do quantitativo de cada item desta licitação, registrados na Ata de Registro de Preços para o **ÓRGÃO GERENCIADOR** e **ÓRGÃOS PARTICIPANTES**.

**2.4** O quantitativo decorrente da contratação pelos **ÓRGÃOS ADERENTES** não ultrapassará, na totalidade, ao dobro de cada item da ata de registro de preços e nem poderá exceder, por **ÓRGÃO ADERENTE**, a cinquenta por cento do quantitativo de cada item desta licitação, registrados na Ata de Registro de Preços para o **ÓRGÃO GERENCIADOR** e **ÓRGÃOS PARTICIPANTES**.

**2.5** Os locais de entrega dos bens objeto do registro de preços estão listados no Anexo IV.

**2.6** Cabe ao licitante consultar com antecedência os seus fornecedores quanto ao quantitativo e ao prazo de entrega do objeto da aquisição, visando a adequada execução da Ata de Registro de Preços.

**2.7** É vedada a realização de acréscimos nos quantitativos registrados na Ata de Registro de Preços, inclusive o acréscimo de que trata o § 1º, do art. 65, da Lei nº 8.666, de 1993.

**2.8** As quantidades previstas nas Atas de Registro de Preço para os itens com preços registrados poderão ser remanejadas, pelo **ÓRGÃO GERENCIADOR**, entre os órgãos e entidades participantes do procedimento licitatório para registro de preços, mediante solicitação acompanhada de estudos técnicos e justificativa da necessidade.

**2.8.1** Caberá ao **ÓRGÃO GERENCIADOR** autorizar o remanejamento, com a transferência dos quantitativos entre órgãos e as entidades participantes, desde que haja anuência daquele que vier a sofrer a redução dos quantitativos informados.

### **3. PRAZO DA ATA DE REGISTRO DE PREÇOS E PRAZO DE ENTREGA**

**3.1** O prazo de validade da Ata de Registro de Preços é de 12 (doze) meses, contados a partir de xx/xx/2023, desde que posterior à data de publicação do seu extrato no D.O., valendo a data de publicação do extrato como termo inicial de vigência, caso posterior à data convencionada neste item.

**3.2.** As quantidades dos itens indicadas nas alíneas a e b, do item 2.3, consistem em mera estimativa e não implicam em obrigatoriedade de contratação pelo **ÓRGÃO GERENCIADOR** e pelos **ÓRGÃOS PARTICIPANTES** durante a vigência da Ata de Registro de Preços, servindo como referencial para a elaboração das propostas dos licitantes.

**3.3** A entrega deverá ocorrer em até 180 (cento e oitenta) dias corridos após a retirada da nota de empenho, conforme item 6.1 do Termo de Referência.

### **4. ABERTURA**

**4.1** A abertura da presente licitação dar-se-á em sessão pública, por meio da INTERNET, mediante condições de segurança – criptografia e autenticação – em todas as suas fases, dirigida pelo Pregoeiro designado, a ser realizada de acordo com a legislação mencionada no preâmbulo deste Edital, conforme indicado abaixo:

<b>EVENTOS</b>	<b>DIA</b>	<b>MÊS</b>	<b>ANO</b>	<b>HORÁRIO</b>
Início acolhimento das propostas	15	02	2023	10:00
Limite acolhimento das propostas	10	03	2023	09:00
Data de abertura das propostas	10	03	2023	09:30
Data da realização do Pregão	10	03	2023	10:00
Processo	SEI-35/130/003310/2019			
Tipo	Menor Preço Global			
Prazo para impugnação	até 2 (dois) dias úteis			
Data da publicação	15/02/2023			
Local/Endereço Eletrônico	www.compras.rj.gov.br			
Número da licitação no portal	PE SRP: 021/2023			

**4.2** Ocorrendo Ponto Facultativo, ou outro fato superveniente de caráter público, que impeçam a realização deste evento nas datas acima marcadas, a licitação ficará automaticamente prorrogada para o primeiro dia útil subsequente, independentemente de nova comunicação.

## **5. RECURSOS ORÇAMENTÁRIOS**

**5.1** Os recursos necessários para as contratações decorrentes da Ata de Registro de Preços correrão por conta da Natureza da Despesa e do Programa de Trabalho próprios do **ÓRGÃO GERENCIADOR, ÓRGÃOS PARTICIPANTES e ÓRGÃOS ADERENTES.**

## **6. TIPO DE LICITAÇÃO**

**6.1** O presente pregão eletrônico reger-se-á pelo tipo menor preço global por lote.

**6.2** Os preços máximos unitários admitidos pelo **ÓRGÃO LICITANTE** estão fixados na Planilha Estimativa de Quantitativo e Preços Unitários – Anexo XI do Edital.

## **7. CONDIÇÕES DE PARTICIPAÇÃO**

**7.1** Poderão participar desta licitação as pessoas que atuem em ramo de atividade compatível com o objeto licitado, registradas ou não no Cadastro de Fornecedores, mantido pelo Órgão Central do Sistema Logístico.

**7.2** Não serão admitidas na licitação as empresas punidas por:

a) Ente, Autarquia ou Fundação da Administração Pública do Estado do Rio de Janeiro, com as sanções prescritas no inciso III do art. 87 da Lei nº 8.666/93 e no art. 7º da Lei nº 10.520/02;

b) Ente ou Entidade da Administração Pública Federal, Estadual, Distrital e Municipal, com a sanção prescrita no inciso IV do art. 87 da Lei nº 8.666/93.

**7.3** Um licitante, ou grupo, suas filiais ou empresas que fazem parte de um grupo econômico ou financeiro, somente poderá apresentar uma única proposta de preços. Caso um licitante participe em mais de uma proposta de preços, estas propostas não serão levadas em consideração e serão rejeitadas.

**7.3.1** Para tais efeitos entende-se que fazem parte de um mesmo grupo econômico ou financeiro, as empresas que tenham diretores, acionistas (com participação em mais de 5%), ou representantes legais comuns, e aqueles que dependam ou subsidiem econômica ou financeiramente a outra empresa.

**7.4** Não será permitida a participação na licitação das pessoas físicas e jurídicas arroladas no artigo 9º da Lei n.º 8.666/93.

**7.5** O licitante que se enquadrar como Microempresa ou Empresa de Pequeno Porte, na forma do art. 2º, do Decreto Estadual nº 42.063, de 06 de outubro de 2009, deverá declarar, no momento de inserção de sua proposta junto ao SIGA, que cumpre os requisitos previstos na Lei Complementar nº 123, de 14 de dezembro de 2006, em especial quanto ao seu art. 3º.

**7.5.1** Em caso de não atendimento do contido no subitem 7.4, deixará de ser concedido ao licitante o tratamento favorecido, diferenciado e simplificado regulamentado por meio do Decreto Estadual nº 42.063, de 2009.

**7.5.2** **A O licitante deverá declarar, junto ao sistema eletrônico, que não lhe foram aplicadas as seguintes penalidades, cujos efeitos ainda vigorem:**

a) **suspensão temporária da participação em licitação e impedimento de contratar imposta pelo Estado do Rio de Janeiro, suas Autarquias ou Fundações (art. 87, III da Lei nº 8.666/93);**

b) **impedimento de licitar e contratar imposta pelo Estado do Rio de Janeiro, suas Autarquias ou Fundações (art. 7º da Lei nº 10.520/02);**

c) **declaração de inidoneidade para licitar e contratar imposta por qualquer Ente ou Entidade da Administração Federal, Estadual, Distrital e Municipal (art. 87, IV da Lei nº 8.666/93);**

**7.6** O licitante deverá assinalar na página do SIGA, em campo próprio do sistema informatizado, que cumpre os requisitos de habilitação, que a proposta está de acordo com as exigências previstas no instrumento convocatório e que firmou a Declaração de Elaboração Independente de Proposta constante do Anexo V, que deverá ser apresentada no momento indicado pelo item 18.3 do edital.

## **8. CREDENCIAMENTO**

**8.1** Somente poderão participar deste pregão eletrônico os licitantes devidamente credenciados junto ao SIGA, devendo o credenciamento ser realizado no prazo de até três dias úteis da data de abertura da sessão, conforme previsto no art. 5º, parágrafo 2º, do Decreto nº 31.864, de 20 02.

**8.2** O credenciamento dar-se-á pela atribuição de chave de identificação e de senha, pessoal e intransferível, para acesso ao SIGA, pelo endereço eletrônico [www.compras.rj.gov.br](http://www.compras.rj.gov.br).

**8.3** O uso da senha de acesso pelo licitante é de sua responsabilidade exclusiva, incluindo qualquer transação efetuada diretamente ou por seu representante, não cabendo ao provedor do sistema ou ao órgão promotor da licitação a responsabilidade por eventuais danos decorrentes de uso indevido de senha, ainda que por terceiros.

**8.4** A perda da senha ou a quebra do sigilo deverão ser comunicadas imediatamente ao provedor do sistema para imediato bloqueio de acesso.

**8.5** O credenciamento do licitante junto ao SIGA implica na presunção de sua capacidade técnica para realização das operações inerentes ao pregão eletrônico.

## **9. CONEXÃO COM O SISTEMA E ENVIO DAS PROPOSTAS**

**9.1** Observado o disposto nos itens 7 e 8 deste Edital, a participação neste pregão eletrônico dar-se-á por meio da conexão do licitante ao SIGA, pela digitação de sua senha privativa e subsequente encaminhamento da proposta de preços, exclusivamente por meio do SIGA no período compreendido entre a data de início e de encerramento do acolhimento das propostas, conforme subitem 4.1 deste Edital.

**9.2** O licitante será responsável por todas as transações que forem efetuadas em seu nome no sistema eletrônico, assumindo como firmes e verdadeiras suas propostas e lances.

**9.3** Como requisito para a participação no pregão eletrônico, o licitante deverá manifestar, sob as penas da lei, em campo próprio do SIGA, o pleno conhecimento e atendimento às exigências de habilitação previstas neste edital.

**9.4** Ao licitante incumbirá, ainda, acompanhar as operações no sistema eletrônico durante a sessão pública do pregão eletrônico, ficando responsável pelo ônus decorrente da perda de negócios diante da inobservância de quaisquer mensagens emitidas pelo sistema ou de sua desconexão.

## **10. PROPOSTA DE PREÇOS**

**10.1** A Proposta de Preços deverá ser inicialmente enviada exclusivamente por meio do SIGA, em campo específico, a ser integralmente preenchido, inclusive com a indicação da marca e modelo do produto ofertado.

**10.1.1** Até a abertura da sessão, os licitantes poderão retirar ou substituir a proposta anteriormente apresentada.

**10.1.2** O formulário de proposta de preços, em sua forma impressa, conforme Anexo VI, somente será utilizado pelo licitante vencedor com vistas à readequação de sua oferta final.

**10.1.3** Os documentos anexados durante a inserção da proposta no campo “informações adicionais” (folders, prospectos, declarações, etc.) não poderão estar identificados, ou seja, não será admitida a veiculação do nome da empresa ou de seus representantes, utilização de material timbrado ou qualquer outro meio que facilite a identificação do licitante.

**10.1.4** As propostas não poderão impor condições ou conter opções, somente sendo admitidas propostas que ofertem apenas uma marca, um modelo e um preço para cada material(is) constante(s) do objeto desta licitação.

**10.2** A proposta de preços será feita em moeda nacional e englobará todas as despesas relativas ao objeto do contrato, bem como os respectivos custos diretos e indiretos, tributos, remunerações, despesas fiscais e financeiras e quaisquer outras necessárias ao cumprimento do objeto desta Licitação, salvo expressa previsão legal. Nenhuma reivindicação adicional de pagamento será considerada.

**10.3** O licitante cujo estabelecimento esteja localizado no Estado do Rio de Janeiro, deverá apresentar proposta isenta de ICMS, quando cabível, de acordo com o Convênio CONFAZ nº 26/2003 e a Resolução SEFAZ nº 971/2016, sendo este valor considerado para efeito de competição na licitação.

**10.4** Serão desclassificadas as propostas que não atendam às exigências deste Edital, aquelas com preço excessivo e as que tiverem preço manifestamente inexequível.

**10.5** A proposta deverá limitar-se ao objeto desta licitação, sendo desconsideradas quaisquer alternativas de preço ou qualquer outra condição não prevista no Edital.

**10.6** Os licitantes ficam obrigados a manter a validade da proposta por 60 (sessenta) dias contados da data de abertura da sessão, conforme disposto no item 4.

**10.6.1** Se por motivo de força maior, a adjudicação não puder ocorrer dentro do período de validade da proposta, ou seja, 60 (sessenta) dias, e caso persista o interesse do **ÓRGÃO GERENCIADOR**, este poderá solicitar a prorrogação da validade da proposta por igual prazo.

## **11. ABERTURA DAS PROPOSTAS E FORMULAÇÃO DE LANCES**

**11.1** A partir do horário previsto no item 4.1 deste Edital, terá início a sessão de abertura do Pregão Eletrônico, ficando os licitantes no aguardo do término da análise da conformidade das propostas e início da disputa de preços, quando poderão encaminhar lances, exclusivamente por meio do SIGA, sendo o licitante imediatamente informado do seu recebimento e respectivo horário de registro e valor.

**11.1.1** O sistema ficará disponível para a disputa de lances de segunda a sexta-feira, no horário de 09h00min às 18h00min e, após esse período, será bloqueado para tal finalidade.

**11.2** Os licitantes poderão oferecer lances sucessivos, observado o horário fixado, suas regras de aceitação e o limite de horário de funcionamento do sistema.

**11.3** Só serão aceitos os lances cujos valores forem inferiores ao último lance ofertado pelo próprio licitante e registrado no sistema. Não serão aceitos dois ou mais lances de mesmo valor, prevalecendo aquele que for recebido e registrado em primeiro lugar.

**11.4** Durante o transcurso da sessão pública, os licitantes serão informados, em tempo real, do valor do menor lance, vedada a identificação do detentor do lance.

**11.5** No caso de desconexão com o Pregoeiro, no decorrer da etapa competitiva do Pregão Eletrônico, o SIGA poderá permanecer acessível aos licitantes para a recepção dos lances, retornando o Pregoeiro, quando possível, sua atuação no certame, sem prejuízo dos atos realizados.

**11.6** Quando a desconexão do Pregoeiro persistir por tempo superior a dez minutos, a sessão do Pregão Eletrônico será suspensa e terá reinício somente após comunicação expressa aos participantes, através de aviso inserido em campo próprio do SIGA (chat mensagem), divulgando, com antecedência mínima de 01 (uma) hora, data e hora para a reabertura da sessão.

**11.7** A etapa de lances da sessão pública será encerrada mediante aviso de fechamento iminente dos lances, após o que transcorrerá período de até trinta minutos, aleatoriamente determinado pelo SIGA, findo o qual será automaticamente encerrada a recepção de lances.

**11.7.1** Em caso de erro material, ao licitante será concedida a possibilidade de enviar solicitação de cancelamento do seu lance durante a realização da etapa de lances da sessão pública que poderá ser aceita ou não pelo Pregoeiro. Todavia, durante o transcurso do período randômico de disputa não será possível o encaminhamento de solicitação de cancelamento de lances.

**11.7.2** O período randômico de disputa somente poderá ser iniciado até às 17h20 min, tendo em vista que às 18h00min o sistema será bloqueado automaticamente para envio de lances e continuidade da disputa.

**11.8** Caso não sejam apresentados lances, verificar-se-á a aceitabilidade da proposta de preços de menor valor, considerando-se o valor estimado para a contratação e o disposto no item 9.5.

**11.8.1** No caso de empate entre as propostas de menor preço e não sendo apresentados lances, sem prejuízo do disposto no item 11.3, será assegurada preferência como critério de desempate, sucessivamente, aos bens e serviços: (a) produzidos no País; (b) produzidos ou prestados por empresas brasileiras; (c) produzidos ou prestados por empresas que invistam em pesquisa e no desenvolvimento de tecnologia no País; e (d) produzidos ou prestados por empresas que comprovem cumprimento de reserva de cargos prevista em lei para pessoa com deficiência ou para reabilitado da Previdência Social e que atendam às regras de acessibilidade previstas na legislação. Persistindo o empate, o sorteio público será utilizado como critério de desempate.

## **12. JULGAMENTO DAS PROPOSTAS**

**12.1** O julgamento obedecerá ao critério de menor preço global, na forma do item 6. Será declarada vencedora a proposta que apresentar o menor preço, observadas as regras deste Edital, especialmente o subitem 12.3.

**12.1.1** No momento da apresentação da proposta vencedora, considerando o valor do preço total de cada item, a mesma deverá ser apresentada com, no máximo, 2 (duas) casas após a vírgula.

**12.1.2** As ofertas dos licitantes não poderão ultrapassar o limite dos preços unitários de cada item do lote, conforme apurados pelo **ÓRGÃO GERENCIADOR** e consignados na Planilha Estimativa de Quantitativo e Preços Unitários, sob pena de desclassificação da proposta de preços, ainda que esta consigne o menor global do lote.

**12.2** O SIGA informará o licitante detentor da proposta de preços ou do lance de menor valor, imediatamente após o encerramento da etapa de lances da sessão pública ou, quando for o caso, após verificação de empate ficto, nos termos do subitem 12.3 deste Edital, cabendo decisão, pelo Pregoeiro, acerca da aceitação do menor lance ofertado e, ainda, negociação visando a sua redução.

**12.3** Havendo empate ficto no momento do julgamento das propostas será assegurada às Microempresas e Empresas de Pequeno Porte preferência na contratação, caso a proposta de menor preço tenha sido apresentada por empresa que não detenha tal condição.

**12.3.1** Para efeito da verificação da existência de empate, no caso das microempresas ou das empresas de pequeno porte, serão consideradas as propostas por estas apresentadas iguais ou superiores em até 5% àquela mais bem classificada.

**12.3.2** Havendo empate, proceder-se-á da seguinte forma:

a) a microempresa ou empresa de pequeno porte mais bem classificada será convocada para apresentar proposta de preço inferior àquela de menor preço do certame, no prazo máximo de 5 (cinco) minutos, após o encerramento da fase de lances, sob pena de preclusão.

b) caso a microempresa ou empresa de pequeno porte, que se apresente na forma da alínea a, abdique desse direito ou não venha a ser contratada, serão convocadas, na ordem classificatória, as demais que se enquadrem na mesma hipótese, para o exercício de igual direito.

c) na situação de empate na forma antes prevista, inexistindo oferta de lances e existindo equivalência nos valores apresentados por mais de uma microempresa ou empresa de

pequeno porte, o sistema identificará aquela que primeiro inseriu sua proposta, de modo a possibilitar que esta usufrua da prerrogativa de apresentar oferta inferior à melhor classificada.

**12.3.3** Caso nenhuma microempresa ou empresa de pequeno porte venha a ser contratada pelo critério de desempate, o objeto licitado será adjudicado em favor da proposta originalmente de menor preço do certame.

**12.4** Se a proposta ou o lance de menor valor não for aceitável, o Pregoeiro examinará a proposta ou o lance subsequente, na ordem de classificação, verificando a sua aceitabilidade. Se for necessário, repetirá esse procedimento, sucessivamente, até a apuração de uma proposta ou lance que atenda ao Edital.

**12.4.1** Ocorrendo a situação a que se refere o subitem 11.8 e/ou subitem 12.4 deste Edital, o Pregoeiro poderá negociar com o licitante para que seja obtido melhor preço.

**12.5** O sistema gerará ata circunstanciada da sessão, na qual estarão registrados todos os atos do procedimento e as ocorrências relevantes, que estará disponível para consulta no endereço eletrônico [www.compras.rj.gov.br](http://www.compras.rj.gov.br).

**12.6** A critério do pregoeiro, poderão ser relevados erros ou omissões formais de que não resultem prejuízo para o entendimento das propostas de preços.

### **13. DO CADASTRO DE RESERVA**

**13.1** Após o encerramento da etapa competitiva, os licitantes poderão reduzir seus preços ao valor da proposta do licitante mais bem classificado, para a formação do Cadastro de Reserva, sendo incluído, na respectiva ata, o registro dos que aceitarem cotar o objeto com preços iguais ao do licitante vencedor na sequência da classificação do certame.

**13.1.1** Ao preço do primeiro colocado poderão ser registrados tantos fornecedores quantos necessários para que, em função das propostas apresentadas, seja atingida a quantidade total estimada para o item ou lote.

**13.1.2** A apresentação de novas propostas, na forma deste item, não prejudicará o resultado do certame em relação ao licitante mais bem classificado.

**13.2** Serão registrados na ata de registro de preços, nesta ordem:

- a) os preços e quantitativos do licitante mais bem classificado durante a etapa competitiva; e
- b) os preços e quantitativos dos licitantes que tiverem aceitado cotar o objeto em valor igual ao do licitante mais bem classificado.

**13.2.1** Se houver mais de um licitante na situação de que trata a alínea **b**, serão classificados segundo a ordem da última proposta apresentada durante a fase competitiva.

**13.2.2** A ordem de classificação dos licitantes registrados na ata deverá ser respeitada para as contratações, cabendo ao **ÓRGÃO GERENCIADOR** realizar os devidos registros na Ata de Registro de Preços, para a sua atualização.

**13.3** Homologado o resultado da licitação, os fornecedores classificados, observado o disposto nos itens 14 e 15, serão convocados para assinar a Ata de Registro de Preços.

**13.4** O Cadastro de Reserva poderá ser empregado no caso de exclusão do primeiro colocado na Ata de Registro de Preços, nas seguintes ocorrências:

a) cancelamento do registro do fornecedor, quando este descumprir as condições da ata de registro de preços; não retirar a nota de empenho ou instrumento equivalente no prazo estabelecido pela Administração, sem justificativa aceitável; não aceitar reduzir o seu preço registrado, na hipótese deste se tornar superior àqueles praticados no mercado; ou sofrer sanção prevista nos incisos III ou IV do *caput* do art. 87 da Lei nº 8.666, de 1993, ou no art. 7º da Lei nº 10.520, de 2002;

b) cancelamento do registro de preços, por fato superveniente, decorrente de caso fortuito ou força maior, que prejudique o cumprimento da ata, devidamente comprovados e justificados, causados por razão de interesse público ou a pedido do fornecedor.

#### **14. DOS DOCUMENTOS A SEREM ENCAMINHADOS PELO LICITANTE DETENTOR DA MELHOR PROPOSTA**

**14.1** Efetuados os procedimentos previstos nos itens 12 e 13 deste Edital, o licitante detentor da melhor proposta ou do lance de menor valor, assim como os licitantes que reduziram seus preços ao valor da proposta do licitante mais bem classificado, para a formação do Cadastro de Reserva, deverão apresentar por meio do correio eletrônico [pregoes\\_dlp@pmerj.rj.gov.br](mailto:pregoes_dlp@pmerj.rj.gov.br) ou no endereço: Rua Evaristo da Veiga, nº. 78, Centro – Rio de Janeiro – RJ – CEP nº 20.031-040 - Diretoria de Licitações e Projetos - Seção de Pregão, aos cuidados do Pregoeiro, no prazo máximo de 3 (três) dias úteis contados do encerramento da etapa de lances da sessão pública, os originais ou cópias autenticadas da seguinte documentação:

a) declaração, na forma do Anexo VII – Declaração de inexistência de penalidade, de que não foram aplicadas as seguintes penalidades, cujos efeitos ainda vigorem:

a.1) suspensão temporária da participação em licitação e impedimento de contratar imposta pelo Estado do Rio de Janeiro, suas Autarquias ou Fundações (art. 87, III da Lei nº 8.666/93);

a.2) impedimento de licitar e contratar imposta pelo Estado do Rio de Janeiro, suas Autarquias ou Fundações (art. 7º da Lei nº 10.520/02);

a.3) declaração de inidoneidade para licitar e contratar imposta por qualquer Ente ou Entidade da Administração Federal, Estadual, Distrital e Municipal (art. 87, IV da Lei nº 8.666/93);

b) os documentos de habilitação previstos no item 15.1 a 15.7;

c) a proposta de preços relativa ao valor arrematado, inclusive, se for o caso, detalhando a planilha de custos.

**14.2** Uma vez recebidos os documentos, o Pregoeiro consultará o Cadastro de Fornecedores do Estado, por meio do SIGA, e o Cadastro Nacional de Empresas Inidôneas e Suspensas – CEIS, do Portal Transparência, da Controladoria Geral da União.

**14.2.1** Caso o licitante conste em qualquer um dos Cadastros mencionados no item 14.2, com o registro de penalidade que impeça a sua participação em licitação ainda em vigor, não poderá prosseguir no certame, cabendo ao Pregoeiro declarar tal condição.

## **15. DA HABILITAÇÃO**

**15.1** Os documentos de habilitação mencionados na alínea **b**, do item 14.1 são os indicados nos itens a seguir:

### **15.2 Habilitação Jurídica**

**15.2.1** Para fins de comprovação da habilitação jurídica, deverão ser apresentados, conforme o caso, os seguintes documentos:

- a)** cédula de identidade e CPF dos sócios ou diretores;
- b)** registro Comercial, no caso de empresário pessoa física;
- c)** ato Constitutivo, Estatuto ou Contrato Social em vigor, devidamente registrado, em se tratando de sociedades empresárias, e, no caso de sociedades por ações, acompanhado de documentos de eleição de seus administradores, com todas as alterações ou consolidação respectiva;
- d)** inscrição do Ato Constitutivo, no caso de sociedade simples, acompanhada de prova de diretoria em exercício;
- e)** decreto de Autorização, em se tratando de empresa ou sociedade estrangeira em funcionamento no país, e ato de registro ou autorização para funcionamento expedido pelo órgão competente, quando a atividade assim o exigir;
- f)** a sociedade simples que não adotar um dos tipos regulados nos artigos 1.039 a 1.092 da Lei Federal nº 10.406/2002, deverá mencionar, no contrato social, por força do artigo 997, inciso VI, as pessoas naturais incumbidas da administração;
- g)** ata da respectiva fundação, e o correspondente registro na Junta Comercial, bem como o estatuto com a ata da assembleia de aprovação, na forma do artigo 18 da Lei nº 5.764/71, em se tratando de sociedade cooperativa.

### **15.3 Regularidades Fiscal e Trabalhista**

**15.3.1** Para fins de comprovação de regularidade fiscal e trabalhista, deverão ser apresentados os seguintes documentos:

- a)** prova de inscrição no Cadastro de Pessoas Físicas (CPF) ou no Cadastro Nacional de Pessoas Jurídicas (CNPJ);
- b)** prova de inscrição no cadastro de contribuintes estadual ou municipal, se houver, relativo ao domicílio ou sede do licitante, ou outra equivalente, na forma da lei;
- c)** prova de regularidade perante a Fazenda Federal, Estadual e Municipal do domicílio ou sede do licitante, que será realizada da seguinte forma:
  - c.1)** Fazenda Federal: apresentação de Certidão Conjunta Negativa de Débitos relativos a Tributos Federais e à Dívida Ativa da União, ou Certidão Conjunta Positiva com efeito negativo, expedida pela Secretaria da Receita Federal do Brasil (RFB) e Procuradoria-Geral da Fazenda Nacional (PGFN), que abrange, inclusive, as contribuições sociais previstas nas alíneas **a** a **d**, do parágrafo único, do art. 11, da Lei nº 8.212, de 1991;
  - c.1.1)** O licitante poderá, em substituição à certidão mencionada na alínea c.1, apresentar as seguintes certidões conjuntamente, desde que tenham sido expedidas até o dia 2 de novembro de

2014 e estejam dentro do prazo de validade nelas indicados: Certidão Negativa de Débito ou a Certidão Positiva com efeito negativo referente à Contribuição Previdenciária e às de Terceiros, expedida pela Secretaria da Receita Federal do Brasil (RFB) e a Certidão Conjunta Negativa de Débitos relativos a Tributos Federais e à Dívida Ativa da União, ou Certidão Conjunta Positiva com efeito negativo, expedida pela Secretaria da Receita Federal do Brasil (RFB) e Procuradoria-Geral da Fazenda Nacional (PGFN);

**c.2)** Fazenda Estadual: apresentação da Certidão Negativa de Débitos, ou Certidão Positiva com efeito de Negativa, do Imposto sobre Operações relativas à Circulação de Mercadorias e sobre Prestações de Serviços de Transporte Interestadual, Intermunicipal e de Comunicação - ICMS, expedida pela Secretaria de Estado de Fazenda, ou, se for o caso, certidão comprobatória de que o licitante, em razão do objeto social, está isento de inscrição estadual;

**c.2.1)** caso o licitante esteja estabelecido no Estado do Rio de Janeiro, a prova de regularidade com a Fazenda Estadual será feita por meio da apresentação da Certidão Negativa de Débitos, ou Certidão Positiva com efeito de Negativa, expedida pela Secretaria de Estado de Fazenda e Certidão Negativa de Débitos em Dívida Ativa, ou Certidão Positiva com efeito de Negativa, expedida pela Procuradoria Geral do Estado ou, se for o caso, certidão comprobatória de que o licitante, em razão do objeto social, está isento de inscrição estadual;

**c.3)** Fazenda Municipal: apresentação da Certidão Negativa de Débitos, ou Certidão Positiva com efeito de Negativa, do Imposto sobre Serviços de Qualquer Natureza - ISS, ou, se for o caso, certidão comprobatória de que o licitante, em razão do objeto social, está isento de inscrição municipal;

**d)** Certificado de Regularidade do FGTS – CRF;

**e)** prova de inexistência de débitos inadimplidos perante a Justiça do Trabalho, mediante a apresentação de Certidão Negativa de Débitos Trabalhistas (CNDT) ou da Certidão Positiva de Débitos Trabalhistas com os mesmos efeitos da CNDT.

**15.3.2** Na hipótese de cuidar-se de microempresa ou de empresa de pequeno porte, na forma da lei, não obstante a obrigatoriedade de apresentação de toda a documentação habilitatória, a comprovação da regularidade fiscal e trabalhista somente será exigida para efeito de assinatura da Ata de Registro de Preço, caso se sagre vencedora na licitação.

**15.3.2.1** Caso a documentação apresentada pela microempresa ou pela empresa de pequeno porte contenha alguma restrição, lhe será assegurado o prazo de 5 (cinco) dias úteis, contados da declaração do vencedor do certame (no momento imediatamente posterior à fase de habilitação), para a regularização da documentação, pagamento ou parcelamento do débito, e emissão de eventuais certidões negativas ou positivas que tenham efeito negativo.

**15.3.2.2** O prazo acima poderá ser prorrogado por igual período, mediante requerimento do interessado, a critério exclusivo da Administração Pública.

**15.3.2.3** A não regularização da documentação no prazo estipulado implicará a decadência do direito à contratação, sem prejuízo da aplicação das sanções previstas no artigo 87 da Lei nº 8.666/93.

## **15.4 Qualificação Econômico-financeira**

**15.4.1** Para fins de comprovação de qualificação econômico-financeira, deverão ser apresentados os seguintes documentos:

a) certidões negativas de falências e recuperação judicial e extrajudicial expedidas pelos distribuidores da sede da pessoa jurídica, ou de execução patrimonial, expedida no domicílio da pessoa física. Se o licitante não for sediado na Comarca da Capital do Estado do Rio de Janeiro, as certidões deverão vir acompanhadas de declaração oficial da autoridade judiciária competente, relacionando os distribuidores que, na Comarca de sua sede, tenham atribuição para expedir certidões negativas de falências e recuperação judicial, ou de execução patrimonial.

**15.4.2** Não será causa de inabilitação a anotação de distribuição de processo de recuperação judicial ou de pedido de homologação de recuperação extrajudicial, caso seja comprovado, no momento da entrega da documentação exigida no presente item, que o plano de recuperação já foi aprovado ou homologado pelo Juízo competente.

## **15.5 Qualificação Técnica**

**15.5.1 Por tratar-se de bens que podem ser objetivamente definidos por meio de especificações usuais, de fácil aquisição no mercado e de baixo valor monetário, não há a necessidade de apresentação de Atestado de Qualificação Técnica.**

## **15.6 Declaração Relativa ao Trabalho de Menores**

**15.6.1** Para fins de comprovação de atendimento do inciso V, do art. 27, da Lei nº 8.666/93 deverá ser apresentada declaração do licitante de que não possui em seu quadro funcional nenhum menor de dezoito anos desempenhando trabalho noturno, perigoso ou insalubre ou qualquer trabalho por menor de dezesseis anos, consoante art. 7º, inciso XXXIII, da Constituição Federal, na forma do Anexo VIII – Declaração para atendimento ao inciso V, do art. 27, da Lei nº 8.666/93.

## **15.7 Declaração de Atendimento à Lei Complementar nº 123/06**

**15.7.1** Caso o licitante se enquadre como Microempresa ou Empresa de Pequeno Porte deverá apresentar declaração de que cumpre os requisitos previstos na Lei Complementar nº 123, de 14/12/06, em especial quanto ao seu artigo 3º, na forma do Anexo IX - Declaração para microempresa, empresa de pequeno porte, empresário individual e cooperativas enquadradas no art. 34, da lei nº 11.488, de 2007

**15.8** O Certificado de Registro Cadastral do Estado - CRC, mantido pela Subsecretaria de Recursos Logísticos – SUBLO, da Secretaria de Estado de Planejamento e Gestão – SEPLAG poderá ser apresentado em substituição aos documentos elencados nos subitens 15.2; 15.3; alínea a, do item 15.4.1 e 15.6, cabendo aos cadastrados apresentar os demais documentos previstos no item 15.

**15.9** Os documentos exigidos para fins de habilitação deverão ser apresentados no original ou em cópia reprográfica autenticada, na forma do artigo 32, e seus parágrafos, da Lei Federal n.º 8.666/93.

**15.10** As certidões valerão nos prazos que lhes são próprios; inexistindo esse prazo, reputar-se-ão válidas por 90 (noventa) dias, contados de sua expedição.

**15.11** Constatado o atendimento das exigências previstas no Edital, o licitante será declarado vencedor, sendo-lhe adjudicado o objeto da licitação pelo próprio Pregoeiro, na hipótese de inexistência de recursos, ou pela AUTORIDADE SUPERIOR na hipótese de existência de recursos.

**15.12** Se o licitante desatender às exigências previstas no item 14, o Pregoeiro examinará a oferta subsequente na ordem de classificação, verificando a sua aceitabilidade e procedendo a sua habilitação, repetindo esse procedimento sucessivamente, se for necessário, até a apuração de uma proposta que atenda ao Edital, sendo o respectivo licitante declarado vencedor.

## **16. DAS AMOSTRAS**

**16.1** Será exigida AMOSTRA do objeto ofertado a Administração à licitante que apresentar a melhor proposta, na quantidade de uma peça de cada lote a ser encaminhada ao Pregoeiro, na Rua Evaristo da Veiga, nº 78, Centro – Rio de Janeiro – RJ – Diretoria de Licitações e Projetos - Seção de Pregão, Tel.: (021) 2333-2665, email: pregoes\_dlp@pmerj.rj.gov.br.

**16.2** A apresentação da amostra tem por objetivo a verificação de sua compatibilidade com a especificação do objeto no Termo de Referência.

**16.3** A amostra será analisada por representantes da Polícia Militar do Estado do Rio de Janeiro, que emitirão laudo motivado acerca do objeto recebido, podendo, ainda, se necessário for, ser realizados testes em laboratórios especializados, ou quaisquer outros procedimentos para a adequada verificação da amostra apresentada, com ônus para a licitante interessada.

**16.4** A amostra não será contabilizada como item de entrega.

**16.5** A amostra deverá ser encaminhada em até 15 dias corridos após a solicitação do Pregoeiro.

**16.6** A proposta do licitante será desclassificada no caso de reprovação, devendo o licitante, neste caso, ser notificado para ciência do laudo.

**16.7** As amostras não compatíveis/reprovadas ficarão à disposição para retirada na Diretoria de Licitações e Projetos, após a homologação do processo licitatório, por um período de 30 (trinta) dias corridos, após o qual, serão descartadas.

## **17. RECURSOS**

**17.1** O licitante interessado em interpor recurso deverá manifestar-se imediatamente após a declaração de vencedor pelo Pregoeiro, expondo os motivos por meio do sistema eletrônico. Na hipótese de ser aceito o Recurso, será concedido o prazo de 3 (três) dias úteis para apresentação das razões, ficando os demais licitantes desde logo intimados para, querendo, apresentarem contrarrazões em igual período, que começará a contar do término do prazo da recorrente, sendo-lhes assegurada vista imediata do processo administrativo mediante requerimento dirigido ao Pregoeiro.

**17.2** As razões e contrarrazões de recurso poderão, facultativamente, ser enviadas para o e-mail pregoes\_dlp@pmerj.rj.gov.br ou para o fax (21) 2333-2665, com posterior envio do original, desde que observado o prazo de 3 (três) dias úteis, contados a partir da declaração de vencedor do certame.

**17.3** A não apresentação das razões acarretará como consequência a análise do recurso apenas pela síntese da manifestação a que se refere o item 17.1.

**17.4** A falta de manifestação imediata e motivada do licitante importará a decadência do direito de recurso e a adjudicação do objeto da licitação pelo Pregoeiro ao vencedor.

**17.5** O acolhimento do recurso importará a invalidação apenas dos atos insuscetíveis de aproveitamento.

**17.6** As razões de recursos serão dirigidas à autoridade superior por intermédio do pregoeiro que, no prazo de 03 (três) dias úteis, poderá reconsiderar sua decisão ou, nesse mesmo prazo, fazê-lo subir, devidamente informado, para decisão final.

## **18. ADJUDICAÇÃO, HOMOLOGAÇÃO E LAVRATURA DA ATA DE REGISTRO DE PREÇOS.**

**18.1** Não sendo interposto recurso, o Pregoeiro adjudicará o objeto do certame ao arrematante, com a posterior homologação do resultado pela AUTORIDADE COMPETENTE. Havendo interposição de recurso, após o julgamento, a AUTORIDADE COMPETENTE adjudicará e homologará o procedimento.

**18.2** Uma vez homologado o resultado da licitação pela AUTORIDADE COMPETENTE, o licitante vencedor, assim como os licitantes que reduziram seus preços ao valor da proposta do licitante mais bem classificado, para a formação do Cadastro de Reserva, serão convocados, por escrito, com uma antecedência mínima de 24 (vinte e quatro) horas, para a lavratura da ata de registro de preços.

**18.2.1** Na Ata de Registro de Preços são registrados os preços, os fornecedores, os **ÓRGÃOS PARTICIPANTES** e as condições a serem praticadas, conforme definido neste edital e no Anexo I – Termo de Referência.

**18.3** Como condição para a lavratura da ata de registro de preços o vencedor, assim como os licitantes que reduziram seus preços ao valor da proposta do licitante mais bem classificado, para a formação do Cadastro de Reserva, deverão apresentar Declaração de Elaboração Independente de Proposta, constante do Anexo V, em atendimento ao Decreto Estadual nº 43.150, de 24.08.11.

**18.4** Na hipótese de não atendimento do item 18.3 poderá o **ÓRGÃO GERENCIADOR** proceder à convocação dos demais licitantes, caso não tenha sido formado o Cadastro de Reserva mencionado no item 13, observada a ordem de classificação, sem prejuízo da aplicação da penalidade a que se refere o art. 81 da Lei n.º 8.666/93.

**18.5** Deixando o adjudicatário de lavrar a Ata de Registro de Preços no prazo fixado, sem prejuízo da aplicação das sanções administrativas ao faltoso, após a licitação ter retornado a fase de habilitação pela Autoridade Superior, poderá o Pregoeiro examinar as ofertas subsequentes e a qualificação dos licitantes, na ordem de classificação, até a apuração de uma que atenda ao Edital, caso não tenha sido formado o Cadastro de Reserva mencionado no item 13.

**18.6** Uma vez formado o Cadastro de Reserva mencionado no item 13, serão os fornecedores convocados na ordem de classificação.

**18.7** Uma vez lavrada a Ata de Registro de Preços o **ÓRGÃO GERENCIADOR**, os **ÓRGÃOS PARTICIPANTES** e os **ÓRGÃOS ADERENTES** estarão aptos a proceder aos procedimentos para as respectivas contratações, estes últimos desde que observadas as condições do item 22.

**18.8** O preço registrado com indicação dos fornecedores será divulgado no Portal de Compras do Estado e ficará disponibilizado durante a vigência da ata de registro de preços.

## **19. DO ÓRGÃO GERENCIADOR**

**19.1** Dentre outras atribuições inerentes à licitação, cabe ao **ÓRGÃO GERENCIADOR**:

- a) gerenciar a ata de registro de preços;
- b) realizar ampla pesquisa de preços semestralmente para aferir a compatibilidade de preços registrados com os efetivamente praticados;
- c) conduzir os procedimentos relativos a eventuais renegociações dos preços registrados;
- d) publicar no Portal de Compras do Poder Executivo, do Estado do Rio de Janeiro, os preços registrados e suas atualizações, para fins de orientação dos **ÓRGÃOS ADERENTES**;
- e) gerir os pedidos de adesão dos órgãos e entidades não participantes da Ata de Registro de Preços e orientar os procedimentos dos **ÓRGÃOS ADERENTES**.

## **20. A CONTRATAÇÃO PELO ÓRGÃO GERENCIADOR E PELOS ÓRGÃOS PARTICIPANTES**

**20.1** A Ata de Registro de Preços é documento vinculativo, de caráter obrigacional, com efeito de compromisso para futura contratação, nos termos definidos no Anexo I – Termo de Referência.

**20.2** A contratação com o fornecedor registrado não é obrigatória e será realizada de acordo com a necessidade do **ÓRGÃO GERENCIADOR** e dos **ÓRGÃOS PARTICIPANTES**.

**20.3** Compete ao **ÓRGÃO GERENCIADOR** e aos **ÓRGÃOS PARTICIPANTES** promover as ações necessárias para as suas próprias contratações, durante o prazo de validade da Ata de Registro de Preços.

**20.4** A contratação realizada pelo **ÓRGÃO GERENCIADOR** e pelos **ÓRGÃOS PARTICIPANTES** será formalizada por intermédio de instrumento contratual (Anexo XI – Minuta de Contrato), emissão de nota de empenho de despesa, autorização de compra ou outro instrumento similar, conforme disposto no artigo 62 da Lei nº 8.666, de 1993.

**20.5** O **ÓRGÃO GERENCIADOR** e os **ÓRGÃOS PARTICIPANTES** deverão verificar a manutenção das condições de habilitação e proceder à consulta ao Cadastro de Fornecedores do Estado, por meio do SIGA e ao Cadastro Nacional de Empresas Inidôneas e Suspensas – CEIS, do Portal Transparência da Controladoria Geral da União, para constatar a inexistência de penalidade cujo efeito ainda vigore.

**20.6** O fornecedor registrado deverá manter durante toda a vigência da Ata de Registro de Preços a compatibilidade com as obrigações assumidas, assim como todas as condições exigidas na licitação, inclusive as referentes à habilitação e às condições de participação.

## **21. CONDIÇÕES DE PAGAMENTO**

**21.1** Os pagamentos serão realizados pelo **ÓRGÃO GERENCIADOR**, **ÓRGÃOS PARTICIPANTES** e **ÓRGÃOS ADERENTES**, de acordo com as contratações realizadas por cada um deles.

**21.2** O pagamento será realizado à vista, conforme quantidade fornecida e depois do recebimento definitivo do objeto, conforme item 9.3 do Termo de Referência.

**21.3** Os pagamentos serão efetuados, obrigatoriamente, por meio de crédito em conta corrente da instituição financeira contratada pelo Estado, cujo número e agência deverão ser informados pelo adjudicatário até a assinatura do contrato.

**21.4** No caso de a CONTRATADA estar estabelecida em localidade que não possua agência da instituição financeira contratada pelo Estado ou caso verificada pelo CONTRATANTE a impossibilidade de a CONTRATADA, em razão de negativa expressa da instituição financeira contratada pelo Estado, abrir ou manter conta corrente naquela instituição financeira, o pagamento poderá ser feito mediante crédito em conta corrente de outra instituição financeira. Nesse caso, eventuais ônus financeiros e/ou contratuais adicionais serão suportados exclusivamente pela CONTRATADA.

**21.5** O pagamento será efetuado em 30 (trinta) dias, contados a partir do recebimento definitivo do Objeto, obrigatoriamente, por meio de crédito em conta corrente do Banco Bradesco S.A. Cabendo ressaltar, que número da conta e agência deverá ser informado pelo adjudicatário até a assinatura do contrato, conforme item 9.1 do Termo de Referência.

**21.6** Considera-se adimplemento o cumprimento da prestação com a entrega do objeto, devidamente atestada pelo(s) agente(s) competente(s).

**21.7** Caso se faça necessária a reapresentação de qualquer fatura por culpa do CONTRATADO, o prazo de 30 (trinta) dias ficará suspenso, prosseguindo a sua contagem a partir da data da respectiva reapresentação.

**21.8** Os pagamentos eventualmente realizados com atraso, desde que não decorram de ato ou fato atribuível ao CONTRATADO, sofrerão a incidência de atualização financeira pelo IGPM, e juros moratórios de 0,5% ao mês, calculado *pro rata die*, e aqueles pagos em prazo inferior ao estabelecido neste Edital serão feitos mediante desconto de 0,5% ao mês *pro rata die*.

**21.9** O contratado deverá emitir Nota Fiscal Eletrônica – NF-e, consoante o Protocolo ICMS nº 42/2009, com a redação conferida pelo Protocolo ICMS nº 85/2010, e caso seu estabelecimento esteja localizado no Estado do Rio de Janeiro, deverá observar a forma prescrita nas alíneas *a, b, c, d, e*, do §1º, do art. 2º, da Resolução SEFAZ nº 971/2016.

## **22. ADESÃO À ATA DE REGISTRO DE PREÇOS POR ÓRGÃO ADERENTE**

**22.1** O ÓRGÃO ADERENTE poderá, mediante prévia anuência do ÓRGÃO GERENCIADOR, aderir à Ata de Registro de Preços, desde que realizado estudo que demonstre a viabilidade e a economicidade.

**22.2** O ÓRGÃO GERENCIADOR só poderá autorizar as adesões por ÓRGÃO ADERENTE municipal, distrital, de outros estados e federal após transcorrido metade do prazo de vigência da Ata de Registro de Preços e realizada a primeira contratação por ÓRGÃO PARTICIPANTE.

**22.3** O fornecedor beneficiário não está obrigado a aceitar o fornecimento decorrente da adesão pelo ÓRGÃO ADERENTE.

**22.4** Desde que o fornecimento objeto da adesão não prejudique as obrigações presentes e futuras decorrentes da ata, assumidas com o ÓRGÃO GERENCIADOR e ÓRGÃOS PARTICIPANTES o fornecedor poderá contratar com o ÓRGÃO ADERENTE.

**22.5** Após a autorização do ÓRGÃO GERENCIADOR, o ÓRGÃO ADERENTE deverá efetivar a aquisição ou contratação solicitada em até 90 (noventa) dias, observado o prazo de

vigência da ata, devendo cumprir as atribuições inerentes aos **ÓRGÃOS PARTICIPANTES** e demais orientações do **ÓRGÃO GERENCIADOR**.

**22.6 O ÓRGÃO ADERENTE** deverá verificar a manutenção das condições de habilitação do fornecedor e proceder à consulta ao Cadastro de Fornecedores do Estado, por meio do SIGA e ao Cadastro Nacional de Empresas Inidôneas e Suspensas – CEIS, do Portal Transparência da Controladoria Geral da União, para constatar a inexistência de penalidade cujo efeito ainda vigore.

**22.7** Compete ao **ÓRGÃO ADERENTE**:

- a) aceitar todas as condições fixadas na Ata de Registro de Preços;
- b) realizar os pagamentos relativos às suas contratações;
- c) os atos relativos à cobrança do cumprimento pelo fornecedor das obrigações contratualmente assumidas;
- d) a aplicação, observada a ampla defesa e o contraditório, de eventuais penalidades decorrentes do descumprimento de cláusulas contratuais, em relação às suas próprias contratações, devendo registrar no Cadastro de Fornecedores do Estado as penalidades aplicadas ou informá-las ao **ÓRGÃO GERENCIADOR**, quando se tratar dos órgãos ou entidades que não pertençam ao Estado do Rio de Janeiro.

**22.8 O ÓRGÃO GERENCIADOR** deverá zelar para que o quantitativo total das contratações pelos **ÓRGÃOS ADERENTES** observe o limite fixado nos itens 2.3, alínea b e 2.4 deste Edital.

### **23. CANCELAMENTO DO REGISTRO DE PREÇOS:**

**23.1** O registro do fornecedor será cancelado quando:

- a) forem descumpridas as condições da ata de registro de preços;
- b) não for retirada a nota de empenho ou instrumento equivalente no prazo estabelecido pela Administração, sem justificativa aceitável;
- c) não aceitar reduzir o seu preço registrado, na hipótese deste se tornar superior àqueles praticados no mercado; ou
- d) sofrer sanção prevista nos incisos III ou IV do caput do art. 87 da Lei nº 8.666, de 1993, ou no art. 7º da Lei nº 10.520, de 2002.

**23.1.1** O cancelamento do registro nas hipóteses previstas nas alíneas a, b e d do item 23.1 será formalizado por despacho do **ÓRGÃO GERENCIADOR**, assegurado o contraditório e a ampla e prévia defesa.

**23.2** O cancelamento do registro de preços poderá ocorrer por fato superveniente, decorrente de caso fortuito ou força maior, que prejudique o cumprimento da ata, devidamente comprovados e justificados:

- a) por razão de interesse público; ou
- b) a pedido do fornecedor.

## **24. DAS SANÇÕES ADMINISTRATIVAS E DEMAIS PENALIDADES**

**24.1** O licitante que, convocado no prazo de 05 (cinco) dias úteis, não celebrar o contrato, deixar de entregar ou apresentar documentação falsa exigida para o certame, ensejar o retardamento da execução de seu objeto, não mantiver a proposta, falhar ou fraudar na execução do contrato, comportar-se de modo inidôneo ou cometer fraude fiscal, ficará, sem prejuízo das demais cominações legais, sujeito as seguintes sanções:

a) impedimento de licitar e contratar com a Administração Pública do Estado do Rio de Janeiro, com a conseqüente suspensão de seu registro no Cadastro de Fornecedores, pelo prazo de até 5 (cinco) anos;

b) multas previstas em edital e no contrato.

**24.1.1** As condutas do contratado, verificadas pela Administração Pública contratante, para fins deste item são assim consideradas:

I – retardar a execução do objeto, qualquer ação ou omissão do licitante que prejudique o bom andamento da licitação, inclusive deixar de entregar a amostra no prazo assinalado no edital, que evidencie tentativa de indução a erro no julgamento, ou que atrase a assinatura do contrato ou da ata de registro de preços;

II – não manter a proposta, a ausência de seu envio, bem como a recusa do envio de seu detalhamento, quando exigível, ou ainda o pedido, pelo licitante, da desclassificação de sua proposta, quando encerrada a etapa competitiva, desde que não esteja fundamentada na demonstração de vício ou falha na sua elaboração, que evidencie a impossibilidade de seu cumprimento;

III – falhar na execução contratual, o inadimplemento grave ou inescusável de obrigação assumida pelo contratado;

IV – fraudar na execução contratual, a prática de qualquer ato destinado à obtenção de vantagem ilícita, induzindo ou mantendo em erro a Administração Pública; e

V – comportar-se de modo inidôneo, a prática de atos direcionados a prejudicar o bom andamento do certame ou do contrato, tais como fraude ou frustração do caráter competitivo do procedimento licitatório, ação em conluio ou em desconformidade com a lei, indução deliberada a erro no julgamento, prestação falsa de informações, apresentação de documentação com informações inverídicas, ou que contenha emenda ou rasura, destinados a prejudicar a veracidade de seu teor original.

**24.2** Ocorrendo qualquer outra infração legal ou contratual, o contratado estará sujeito, sem prejuízo da responsabilidade civil ou criminal que couber, às seguintes penalidades, que deverá(ão) ser graduada(s) de acordo com a gravidade da infração:

a) advertência;

b) multa administrativa;

c) suspensão temporária da participação em licitação e impedimento de contratar com a Administração Pública do Estado do Rio de Janeiro;

d) declaração de inidoneidade para licitar e contratar com a Administração Pública.

**24.3** A sanção administrativa deve ser determinada de acordo com a natureza, a gravidade da falta cometida, os danos causados à Administração Pública e as circunstâncias agravantes e atenuantes.

**24.3.1** Quando a penalidade envolver prazo ou valor, os critérios estabelecidos no item 24.3 também deverão ser considerados para a sua fixação.

**24.4** A imposição das penalidades é de competência exclusiva do órgão contratante, podendo ser aplicado pelo **ÓRGÃO GERENCIADOR**, nesta qualidade, pelo **ÓRGÃO PARTICIPANTE** ou pelo **ÓRGÃO ADERENTE**, em relação às respectivas contratações.

**24.4.1** Ressalvada a hipótese descrita no item 24.4, cabe ao **ÓRGÃO GERENCIADOR** aplicar as penalidades decorrentes de infrações no procedimento licitatório ou do descumprimento do pactuado na Ata de Registro de Preços.

**24.5** As sanções previstas na alínea b do item 24.1 e nas alíneas a e b, do item 24.2 serão impostas pelo Ordenador de Despesa, na forma do parágrafo único, do art. 35 do Decreto Estadual nº 3.149/80.

**24.5.2** As sanções previstas na alínea a do item 24.1 e na alínea c, do item 24.2 serão impostas pelo próprio Secretário de Estado ou pelo Ordenador de Despesa, devendo, neste caso, a decisão ser submetida à apreciação do próprio Secretário de Estado, na forma do parágrafo único, do art. 35 do Decreto Estadual nº 3.149/80.

**24.5.2.1** Tratando-se de **ÓRGÃO PARTICIPANTE** ou **ÓRGÃO ADERENTE** da Administração Indireta do Estado do Rio de Janeiro, as sanções previstas na alínea a do item 24.1 e na alínea c, do item 24.2 serão impostas pelo próprio Secretário de Estado ou pelo Ordenador de Despesa, devendo, neste caso, a decisão ser submetida à apreciação do próprio Secretário de Estado, na forma do parágrafo único, do art. 35 do Decreto Estadual nº 3.149/80.

**24.5.3** A aplicação da sanção prevista na alínea d, do item 24.2, é de competência exclusiva do Secretário de Estado do **ÓRGÃO PARTICIPANTE** ou **ÓRGÃO ADERENTE** contratante ou que a Entidade se encontra vinculada.

**24.6** As multas administrativas, previstas na alínea b do item 24.1 e na alínea b, do item 24.2:

**a)** corresponderão ao valor de até 20% (vinte por cento) sobre o valor do Contrato, aplicadas de acordo com a gravidade da infração e proporcionalmente às parcelas não executadas;

**b)** poderão ser aplicadas cumulativamente a qualquer outra;

**c)** não têm caráter compensatório e seu pagamento não exime a responsabilidade por perdas e danos das infrações cometidas;

**d)** deverão ser graduadas conforme a gravidade da infração;

**e)** nas reincidências específicas, deverão corresponder ao dobro do valor da que tiver sido inicialmente imposta;

**f)** deverão observar sempre o limite de 20% (vinte por cento) do valor do contrato ou do empenho, conforme preceitua o art. 87 do Decreto Estadual nº 3.149/80.

**24.7** A suspensão temporária da participação em licitação e impedimento de contratar com a Administração Pública do Estado do Rio de Janeiro, prevista na alínea c, do item 24.2:

**a)** não poderá ser aplicada em prazo superior a 2 (dois) anos;

b) sem prejuízo de outras hipóteses, deverá ser aplicada quando o adjudicatário faltoso, sancionado com multa, não realizar o depósito do respectivo valor, no prazo devido;

**24.8** A declaração de inidoneidade para licitar e contratar com a Administração Pública, prevista na alínea d, do item 24.2, perdurará pelo tempo em que os motivos determinantes da punição ou até que seja promovida a reabilitação perante a própria autoridade que aplicou a penalidade, que será concedida sempre que o contratado ressarcir a Administração Pública pelos prejuízos causados.

**24.8.1** A reabilitação poderá ser requerida após 2 (dois) anos de sua aplicação.

**24.9** O atraso injustificado no cumprimento das obrigações contratuais sujeitará o CONTRATADO à multa de mora de 1% (um por cento) por dia útil que exceder o prazo estipulado, a incidir sobre o valor do contrato, da nota de empenho ou do saldo não atendido, respeitado o limite do art. 412 do Código Civil, sem prejuízo da possibilidade de rescisão unilateral do contrato pelo CONTRATANTE ou da aplicação das sanções administrativas.

**24.10** Se o valor das multas previstas na alínea b do item 24.1, na alínea b, do item 24.2 e no item 24.9, aplicadas cumulativamente ou de forma independente, forem superiores ao valor da garantia prestada, além da perda desta, responderá o infrator pela sua diferença, que será descontada dos pagamentos eventualmente devidos pela Administração ou cobrada judicialmente.

**24.11** A aplicação de sanção não exclui a possibilidade de rescisão administrativa do Contrato, garantido o contraditório e a defesa prévia.

**24.12** A aplicação de qualquer sanção será antecedida de intimação do interessado que indicará a infração cometida, os fatos, os dispositivos do edital e/ou do contrato infringidos e os fundamentos legais pertinentes, assim como a penalidade que se pretende imputar e o respectivo prazo e/ou valor, se for o caso.

**24.12.1** Ao interessado será garantido o contraditório e a defesa prévia.

**24.12.2** A intimação do interessado deverá indicar o prazo e o local para a apresentação da defesa.

**24.12.2.1** A defesa prévia do interessado será exercida no prazo de 5 (cinco) dias úteis, no caso de aplicação das penalidades previstas nas alíneas a e b do item 24.1 e nas alíneas a, b e c, do item 24.2, e no prazo de 10 (dez) dias, no caso da alínea d, do item 24.2.

**24.12.3** Será emitida decisão conclusiva sobre a aplicação ou não da sanção, pela autoridade competente, devendo ser apresentada a devida motivação, com a demonstração dos fatos e dos respectivos fundamentos jurídicos.

**24.13** A recusa injustificada do adjudicatário em assinar o contrato dentro do prazo estipulado pela Entidade, sem que haja justo motivo para tal, caracterizará o descumprimento total da obrigação assumida e determinará a aplicação de multa de 5% (cinco por cento) do valor total do contrato, cabendo, ainda, a aplicação das demais sanções administrativas, de acordo com as peculiaridades do caso concreto.

**24.14** As penalidades previstas nos itens 24.1 e 24.2 também poderão ser aplicadas aos licitantes e ao adjudicatário.

**24.14.1** Os licitantes, adjudicatários e contratados ficarão impedidos de contratar com a Administração Pública do Estado do Rio de Janeiro, enquanto perdurarem os efeitos das sanções de:

a) suspensão temporária da participação em licitação e impedimento de contratar imposta pelo Estado do Rio de Janeiro, suas Autarquias ou Fundações (art. 87, III da Lei n° 8.666/93);

b) impedimento de licitar e contratar imposta pelo Estado do Rio de Janeiro, suas Autarquias ou Fundações (art. 7º da Lei nº 10.520/02);

c) declaração de inidoneidade para licitar e contratar imposta por qualquer Ente ou Entidade da Administração Federal, Estadual, Distrital e Municipal (art. 87, IV da Lei nº 8.666/93);

**24.15** As penalidades impostas aos licitantes serão registradas pelo **ÓRGÃO GERENCIADOR** no Cadastro de Fornecedores do Estado, por meio do SIGA.

**24.15.1** Após o registro mencionado no item acima, deverá ser remetido para o Órgão Central de Logística (SUBLOG/SECCG), o extrato de publicação no Diário Oficial do Estado do ato de aplicação das penalidades citadas na alínea a do item 24.1 e nas alíneas c e d do item 24.2, de modo a possibilitar a formalização da extensão dos seus efeitos para todos os órgãos e entidades da Administração Pública do Estado do Rio de Janeiro.

**24.15.2** A aplicação das sanções mencionadas no subitem 24.15.1 deverá ser comunicada à Controladoria Geral do Estado, que informará, para fins de publicidade, ao Cadastro Nacional de Empresas Inidôneas e Suspensas – CEIS.

## **25. ACEITAÇÃO DO OBJETO CONTRATUAL**

**25.1** Executado o contrato, o seu objeto será recebido na forma prevista no art. 73 da Lei nº 8.666/93, dispensado o recebimento provisório nas hipóteses previstas no art. 74 da mesma lei.

**25.2** O recebimento provisório ou definitivo do objeto do Contrato não exclui a responsabilidade civil a ele relativa, nem a ético-profissional, pela perfeita execução do Contrato.

**25.3** Salvo se houver exigência a ser cumprida pelo adjudicatário, o processamento da aceitação provisória ou definitiva deverá ficar concluído no prazo de 30 dias úteis, contados da entrada do respectivo requerimento no protocolo do **ÓRGÃO GERENCIADOR, ÓRGÃO PARTICIPANTE** ou **ÓRGÃO ADERENTE**, conforme o caso.

## **26. GARANTIA**

**26.1** Exigir-se-á do fornecedor, no prazo máximo de 10 (dez) dias corridos, contado da data da assinatura do contrato, uma garantia, a ser prestada em qualquer modalidade prevista pelo § 1º, art. 56 da Lei nº 8.666/93, da ordem de 2% (dois por cento) do valor do contrato, a ser restituída após sua execução satisfatória.

**26.1.1** A garantia, qualquer que seja a modalidade apresentada pelo vencedor do certame, deverá contemplar a cobertura para os seguintes eventos:

a) prejuízos advindos do não cumprimento do contrato;

b) multas punitivas aplicadas pela fiscalização à contratada;

c) prejuízos diretos causados à **CONTRATANTE** decorrentes de culpa ou dolo durante a execução do contrato;

d) obrigações previdenciárias e trabalhistas não honradas pela **CONTRATADA**.

**26.2** A garantia prestada não poderá se vincular a outras contratações, salvo após sua liberação.

**26.3** Nos casos em que valores de multa venham a ser descontado da garantia, seu valor original será recomposto no prazo de 72 (setenta e duas) horas, sob pena de rescisão administrativa do contrato.

## **27. DISPOSIÇÕES GERAIS**

**27.1** É facultada ao Pregoeiro ou à Autoridade Superior, em qualquer fase da licitação, a promoção de diligência destinada a esclarecer ou a complementar a instrução do processo,

vedada a inclusão posterior de documento ou informação que deveria constar originariamente da proposta.

**27.2** A presente licitação poderá ser revogada por razões de interesse público decorrente de fato superveniente devidamente comprovado, ou anulada no todo ou em parte por ilegalidade, de ofício ou por provocação de terceiro, de acordo com o art. 229 da Lei Estadual n.º 287/79 c/c o art. 49 da Lei Federal n.º 8.666/93, assegurado o direito de defesa sobre os motivos apresentados para a prática do ato de revogação ou anulação.

**27.3** Na contagem dos prazos estabelecidos neste edital excluir-se-á o dia do início e incluir-se-á o do término.

**27.4** A homologação do resultado desta licitação não importará direito à contratação.

**27.5** Os casos omissos serão resolvidos pela Autoridade Superior, com auxílio do Pregoeiro e da Equipe de Apoio.

**27.6** O foro central da comarca da capital do Rio de Janeiro é designado como o competente para dirimir quaisquer controvérsias relativas a este Pregão e à adjudicação, contratação e execução dela decorrentes.

**27.7** Acompanham este edital os seguintes anexos:

Anexo I – Termo de Referência e seus anexos

Anexo II – Relação dos Órgãos Participantes

Anexo III – Ata de Registro de Preços

Anexo IV – Locais de Entrega dos Bens

Anexo V – Declaração de Elaboração Independente de Proposta

Anexo VI - Formulário de Proposta de Preços

Anexo VII – Declaração de inexistência de penalidade

Anexo VIII – Declaração para atendimento ao inciso V, do art. 27, da Lei nº 8.666/93

Anexo IX - Declaração para microempresa, empresa de pequeno porte, empresário individual e cooperativas enquadradas no art. 34, da lei nº 11.488, de 2007

Anexo X – Minuta de Contrato

Anexo XI – Planilha Estimativa de Quantitativos e preços Unitários

Rio de Janeiro, 09 de fevereiro de 2023.

---

ORDENADOR DE DESPESAS

## TERMO DE REFERÊNCIA

### 1. DO OBJETIVO

1.1. O presente Termo de Referência tem por objetivo descrever a **AQUISIÇÃO DE 7º UNIFORME HISTÓRICO DA SEPM**, em condições e quantidades suficientes para atender a demanda deste item à Secretaria de Estado de Polícia Militar – SEPM, em conformidade com a Lei nº 8.666/1993, que institui normas para licitações e Contratos da Administração Pública, e o Decreto Estadual nº 46.642/2019, que regulamenta a fase preparatória das contratações no âmbito do Estado do Rio de Janeiro.

1.2 O objeto do presente certame se enquadra na classificação de objeto comum, de acordo com o Parágrafo Único do artigo 1º da Lei nº 10.520 de 17 de julho de 2002.

1.3. A pretensa aquisição será realizada por meio de licitação, na modalidade PREGÃO ELETRÔNICO conforme estabelecido no art. 1º da Lei nº 10.520/02, efetuada pelo SISTEMA DE REGISTRO DE PREÇOS previsto no Inc. II do art. 15 da Lei Federal nº 8.666, de 21 de junho de 1993 e no Inc. III e IV do Art. 3º do Decreto nº 46.751/2019.

### 2. DA JUSTIFICATIVA

2.1. A Academia de Polícia Militar D. João VI unidade centenária e histórica da Polícia Militar do estado do Rio de Janeiro apresenta a demanda do 7º uniforme, tendo em vista o previsto no Art. 15, inc. VII, item 2, do Decreto nº. 8898, de 01 de abril de 1986, Regulamento de uniformes da SEPM, além de ser tradição a utilização do referido uniforme pelos Alunos Oficiais, Banda de Música e Oficiais em desfiles e solenidades as quais ocorrem anualmente e que suscitam a utilização tanto do referido uniforme como o desempenho do efetivo da Academia como representante da corporação, fazendo necessária a disponibilização do referido material no almoxarifado da unidade.

2.2 Com a aquisição do objeto presente neste Termo, o resultado pretendido é dotar a Academia de Polícia Militar D. João VI do 7º Uniforme e os componentes relacionados a fim de atender as necessidades de uso dos materiais para consecução das atividades inerentes a unidade, sobretudo como representante da Corporação nos desfiles militares e afins, dando o devido suporte ao atual efetivo e aos alunos ingressantes dos concursos previstos.

2.3. Considerando ser explícita a necessidade de realização desta aquisição, uma vez que o fornecimento do objeto solicitado é indispensável ao bom andamento e desenvolvimento das atividades concernentes à Academia da Polícia Militar do Estado do Rio de Janeiro e suas tradições históricas.

### 3. DA ESTIMATIVA DE CÁLCULO:

3.1. É importante mencionar, para que possa dar transparência no que diz respeito às quantidades solicitadas segundo informa o documento de solicitação, através do processo SEI-35/130/003990/2019, alguns materiais necessitam ser disponibilizados mais de uma vez ao aluno dentro do período que compreende o curso, em virtude do desgaste que apresentam em função do uso;

3.2. Com relação ao pedido de algumas peças de uniformes para oficiais, o mesmo se deu em virtude do fato de que estes uniformes constituem-se de uso exclusivo de oficiais que servem nesta unidade, portanto ficariam na carga da academia, sendo disponibilizado ao oficial no período em que lá servir.

### 4. OBJETO

#### 4.1. DA ESPECIFICAÇÃO SÚMRIA:

LOTE	DESCRIÇÃO	UNIDADE	QTD	
1	<b>TUNICA</b> - MODELO: UNISSEX, PADRAO: MILITAR, TIPO: FARDA DE FORMATURA, <b>TAMANHO: P</b> , MATERIAL: TECIDO MISTO ENCORPADO, COMPOSICAO: PALETO DE TERNO COM ABERTURA FRONTAL DE 07 BOTOES METALICOS, SEM BOLSOS, <b>PARA ALUNO OFICIAL</b> , COR: AZUL FERRETI, FORMA FORNECIMENTO: UNIDADE Código do Item: 8480.018.0008 (ID - 168226 )	UN	40	AMPLA CONCORRÊNCIA
	<b>TUNICA</b> - MODELO: UNISSEX, PADRAO: MILITAR, TIPO: FARDA DE FORMATURA, <b>TAMANHO: M</b> , MATERIAL: TECIDO MISTO ENCORPADO, COMPOSICAO: PALETO DE TERNO COM ABERTURA FRONTAL DE 07 BOTOES METALICOS, SEM BOLSOS, <b>PARA ALUNO OFICIAL</b> , COR: AZUL FERRETI, FORMA FORNECIMENTO: UNIDADE Código do Item: 84.800.180.009 (ID - 168228 )	UN	60	
	<b>TUNICA</b> - MODELO: UNISSEX, PADRAO: MILITAR TIPO: FARDA DE FORMATURA, <b>TAMANHO: G</b> , MATERIAL: TECIDO MISTO ENCORPADO, COMPOSICAO: PALETO DE TERNO COM ABERTURA FRONTAL DE 07 BOTOES METALICOS, SEM BOLSOS, <b>PARA ALUNO OFICIAL</b> , COR: AZUL FERRETI, FORMA FORNECIMENTO: UNIDADE Código do Item: 8480.018.0010 (ID - 168229 )	UN	60	
	<b>TUNICA</b> - MODELO: UNISSEX, PADRAO: MILITAR, TIPO: FARDA DE FORMATURA, <b>TAMANHO: GG</b> , MATERIAL: TECIDO MISTO ENCORPADO, COMPOSICAO: PALETO DE TERNO COM ABERTURA FRONTAL DE 07 BOTOES METALICOS, SEM BOLSOS, <b>PARA ALUNO OFICIAL</b> , COR: AZUL FERRETI, FORMA FORNECIMENTO: UNIDADE Código do Item: 8480.018.0011 (ID - 168230 )	UN	35	

<b>TUNICA</b> - MODELO: UNISSEX, PADRAO: MILITAR, TIPO: FARDA DE FORMATURA, <b>TAMANHO: P</b> , MATERIAL: TECIDO MISTO ENCORPADO, COMPOSICAO: PALETO DE TERNO COM ABERTURA FRONTAL DE 07 BOTOES METALICOS, SEM BOLSOS, <b>PARA OFICIAL INTERMEDIARIO E SUBALTERNO</b> , COR: AZUL FERRETI, FORMA FORNECIMENTO: UNIDADE	UN	2
Código do Item: 8480.018.0012 (ID - 168231 )		
<b>TUNICA</b> - MODELO: UNISSEX, PADRAO: MILITAR, TIPO: FARDA DE FORMATURA, <b>TAMANHO: M</b> , MATERIAL: TECIDO MISTO ENCORPADO, COMPOSICAO: PALETO DE TERNO COM ABERTURA FRONTAL DE 07 BOTOES METALICOS, SEM BOLSOS, <b>PARA OFICIAL INTERMEDIARIO E SUBALTERNO</b> , COR: AZUL FERRETI, FORMA FORNECIMENTO: UNIDADE	UN	4
Código do Item: 8480.018.013 (ID - 168232 )		
<b>TUNICA</b> - MODELO: UNISSEX, PADRAO: MILITAR, TIPO: FARDA DE FORMATURA, <b>TAMANHO: G</b> , MATERIAL: TECIDO MISTO ENCORPADO, COMPOSICAO: PALETO DE TERNO COM ABERTURA FRONTAL DE 07 BOTOES METALICOS, SEM BOLSOS, <b>PARA OFICIAL INTERMEDIARIO E SUBALTERNO</b> , COR: AZUL FERRETI, FORMA FORNECIMENTO: UNIDADE	UN	4
Código do Item: 8480.018.0014 (ID - 168233 )		
<b>TUNICA</b> - MODELO: UNISSEX, PADRAO: MILITAR, TIPO: FARDA DE FORMATURA, <b>TAMANHO: GG</b> , MATERIAL: TECIDO MISTO ENCORPADO, COMPOSICAO: PALETO DE TERNO COM ABERTURA FRONTAL DE 07 BOTOES METALICOS, SEM BOLSOS, <b>PARA OFICIAL INTERMEDIARIO E SUBALTERNO</b> , COR: AZUL FERRETI, FORMA FORNECIMENTO: UNIDADE	UN	2
Código do Item: 8480.018.0015 (ID - 168234 )		
<b>TUNICA</b> - MODELO: UNISSEX, PADRAO: MILITAR, TIPO: FARDA DE FORMATURA, <b>TAMANHO: P</b> , MATERIAL: TECIDO MISTO ENCORPADO, COMPOSICAO: PALETO DE TERNO COM ABERTURA FRONTAL DE 07 BOTOES METALICOS, SEM BOLSOS, <b>PARA OFICIAL SUPERIOR</b> , COR: AZUL FERRETI, FORMA FORNECIMENTO: UNIDADE	UN	2
Código do Item: 8480.018.0016 (ID - 168235 )		
<b>TUNICA</b> - MODELO: UNISSEX, PADRAO: MILITAR, TIPO: FARDA DE FORMATURA, <b>TAMANHO: M</b> , MATERIAL: TECIDO MISTO ENCORPADO, COMPOSICAO: PALETO DE TERNO COM ABERTURA FRONTAL DE 07 BOTOES METALICOS, SEM BOLSOS, <b>PARA OFICIAL SUPERIOR</b> , COR: AZUL FERRETI, FORMA FORNECIMENTO: UNIDADE	UN	5
Código do Item: 8480.018.0017 (ID - 168236 )		
<b>TUNICA</b> - MODELO: UNISSEX, PADRAO: MILITAR, TIPO: FARDA DE FORMATURA, <b>TAMANHO: G</b> , MATERIAL: TECIDO MISTO ENCORPADO, COMPOSICAO: PALETO DE TERNO COM ABERTURA FRONTAL DE 07 BOTOES METALICOS, SEM BOLSOS, <b>PARA OFICIAL SUPERIOR</b> , COR: AZUL FERRETI, FORMA FORNECIMENTO: UNIDADE	UN	4
Código do Item: 8480.018.0018 (ID - 168237 )		

	<p><b>TUNICA</b> - MODELO: UNISSEX, PADRAO: MILITAR, TIPO: FARDA DE FORMATURA, <b>TAMANHO: GG</b>, MATERIAL: TECIDO MISTO ENCORPADO, COMPOSICAO: PALETO DE TERNO COM ABERTURA FRONTAL DE 07 BOTOES METALICOS, SEM BOLSOS, <b>PARA OFICIAL SUPERIOR</b>, COR: AZUL FERRETI, FORMA FORNECIMENTO: UNIDADE</p> <p>Código do Item: 8480.018.0019 (ID - 168238 )</p>	UN	2	
2	<p><b>CALCA</b>, COMPOSICAO: 33% ALGODAO / 67% POLIESTER, CATEGORIA: MASCULINA, FECHAMENTO: FRONTAL ZIPER E BOTAO, BOLSO: 02 BOLSOS LATERAIS / 02 BOLSOS TRASEIROS, COR: BRANCA, <b>TAMANHO: 36</b> MODELO: SOCIAL, FORMA FORNECIMENTO: UNIDADE</p> <p>Código do Item: 8405.017.0182 (ID - 168239 )</p>	UN	5	EXCLUSIVO PARA ME/EPP
	<p><b>CALCA</b>, COMPOSICAO: 33% ALGODAO / 67% POLIESTER, CATEGORIA: MASCULINA, FECHAMENTO: FRONTAL ZIPER E BOTAO, BOLSO: 02 BOLSOS LATERAIS / 02 BOLSOS TRASEIROS, COR: BRANCA, <b>TAMANHO: 38</b>, MODELO: SOCIAL, FORMA FORNECIMENTO: UNIDADE</p> <p>Código do Item: 8405.017.0153 (ID - 146586)</p>	UN	15	
	<p><b>CALCA</b>, COMPOSICAO: 33% ALGODAO / 67% POLIESTER, CATEGORIA: MASCULINA, FECHAMENTO: FRONTAL ZIPER E BOTAO, BOLSO: 02 BOLSOS LATERAIS / 02 BOLSOS TRASEIROS, COR: BRANCA, <b>TAMANHO: 40</b>, MODELO: SOCIAL, FORMA FORNECIMENTO: UNIDADE</p> <p>Código do Item: 8405.017.0158 (ID - 146596)</p>	UN	30	
	<p><b>CALCA</b>, COMPOSICAO: 33% ALGODAO / 67% POLIESTER, CATEGORIA: MASCULINA, FECHAMENTO: FRONTAL ZIPER E BOTAO, BOLSO: 02 BOLSOS LATERAIS / 02 BOLSOS TRASEIROS, COR: BRANCA, <b>TAMANHO: 42</b>, MODELO: SOCIAL, FORMA FORNECIMENTO: UNIDADE</p> <p>Código do Item: 8405.017.0157 (ID - 146593)</p>	UN	35	
	<p><b>CALCA</b>, COMPOSICAO: 33% ALGODAO / 67% POLIESTER, CATEGORIA: MASCULINA, FECHAMENTO: FRONTAL ZIPER E BOTAO, BOLSO: 02 BOLSOS LATERAIS / 02 BOLSOS TRASEIROS, COR: BRANCA, <b>TAMANHO: 44</b>, MODELO: SOCIAL, FORMA FORNECIMENTO: UNIDADE</p> <p>Código do Item: 8405.017.0159 (ID - 146597)</p>	UN	40	
	<p><b>CALCA</b>, COMPOSICAO: 33% ALGODAO / 67% POLIESTER, CATEGORIA: MASCULINA, FECHAMENTO: FRONTAL ZIPER E BOTAO, BOLSO: 02 BOLSOS LATERAIS / 02 BOLSOS TRASEIROS, COR: BRANCA, <b>TAMANHO: 46</b>, MODELO: SOCIAL, FORMA FORNECIMENTO: UNIDADE</p> <p>Código do Item: 8405.017.0154 (ID - 146587)</p>	UN	40	
	<p><b>CALCA</b>, COMPOSICAO: 33% ALGODAO / 67% POLIESTER, CATEGORIA: MASCULINA, FECHAMENTO: FRONTAL ZIPER E BOTAO, BOLSO: 02 BOLSOS LATERAIS / 02 BOLSOS TRASEIROS, COR: BRANCA, <b>TAMANHO: 48</b>, MODELO: SOCIAL, FORMA FORNECIMENTO: UNIDADE</p> <p>Código do Item: 8405.017.0156 (ID - 146589)</p>	UN	35	

	<b>CALCA</b> , COMPOSICAO: 33% ALGODAO / 67% POLIESTER, CATEGORIA: MASCULINA, FECHAMENTO: FRONTAL ZIPER E BOTAO, BOLSO: 02 BOLSOS LATERAIS / 02 BOLSOS TRASEIROS, COR: BRANCA, <b>TAMANHO: 50</b> , MODELO: SOCIAL, FORMA FORNECIMENTO: UNIDADE	UN	20		
	Código do Item: 8405.017.0155 (ID - 146588)				
	<b>CALCA</b> , COMPOSICAO: 33% ALGODAO / 67% POLIESTER, CATEGORIA: MASCULINA, FECHAMENTO: FRONTAL ZIPER E BOTAO, BOLSO: 02 BOLSOS LATERAIS / 02 BOLSOS TRASEIROS, COR: BRANCA, <b>TAMANHO: 52</b> , MODELO: SOCIAL, FORMA FORNECIMENTO: UNIDADE	UN	10		
	Código do Item: 8405.017.0183 (ID - 168817)				
<b>3</b>	<b>LUVA MILITAR</b> , MATERIAL: ALGODAO, COSTURA: ENTRE OS DEDOS, CARACTERISTICA: LUVA PARA FORMATURAS, COR BRANCA, FECHAMENTO PUNHO: TIC TAC, <b>TAMANHO: P</b> , FORMA FORNECIMENTO: PAR	UN	60	EXCLUSIVO PARA ME/EPP	
	Código do Item: 8480.017.0012 (ID - 146600)				
	<b>LUVA MILITAR</b> , MATERIAL: ALGODAO, COSTURA: ENTRE OS DEDOS, CARACTERISTICA: LUVA PARA FORMATURAS, COR BRANCA, FECHAMENTO PUNHO: TIC TAC, <b>TAMANHO: M</b> , FORMA FORNECIMENTO: PAR	UN	100		
	Código do Item: 8480.017.0013 (ID - 146601)				
	<b>LUVA MILITAR</b> , MATERIAL: ALGODAO, COSTURA: ENTRE OS DEDOS, CARACTERISTICA: LUVA PARA FORMATURAS, COR BRANCA, FECHAMENTO PUNHO: TIC TAC, <b>TAMANHO: G</b> , FORMA FORNECIMENTO: PAR	UN	40		
	Código do Item: 8480.017.0014 (ID - 146602)				
	<b>LUVA MILITAR</b> , MATERIAL: ALGODAO, COSTURA: ENTRE OS DEDOS, CARACTERISTICA: LUVA PARA FORMATURAS, COR BRANCA, FECHAMENTO PUNHO: TIC TAC, <b>TAMANHO: GG</b> , FORMA FORNECIMENTO: PAR	UN	20		
	Código do Item: 8480.017.0015 (ID - 146603)				
<b>4</b>	<b>TALABARTE</b> , MODELO: TALABARTE, COURO, BRANCO, PONTEIRA EM ``V``, PORTA SABRE DUPLO., MATERIAL: COURO - FITA, REVESTIMENTO: CAPA COURO, COMPRIMENTO: REGULAVEL, NUMERO MOSQUETAO: 2 MOSQUETOS, CONEXAO CINTO: MOSQUETAO TRAVA SIMPLES, CONEXAO SEGURANCA: MOSQUETAO TRAVA SIMPLES, ABERTURA MOSQUETAO: 60 MM, MATERIAL MOSQUETAO: ACO CARBONO ESTAMPADO, ABSORVEDOR ENERGIA: SEM ABSORVEDOR, SEGURANCA ADICIONAL: REGULADOR POSICAO, CERTIFICADO APROVACAO - CA: OBRIGATORIO FORNC/GRAVACAO CA.	UN	220	EXCLUSIVO PARA ME/EPP	
		Código do Item: 8480.021.0001 (ID - 75945)			
<b>5</b>	<b>POLAINA</b> PARA SAPATO, TECIDO: BRIM, COR: BRANCA, APLICACAO: SAPATO	PAR	220	EXCLUSIVO PARA ME/EPP	
		Código do Item: 8480.022.0003 (ID - 75999)			
<b>6</b>	<b>PENACHO</b> , MATERIAL: PENA AVES, COR: <b>PRETA</b> , DIMENSOES: 20 CM	UN	150	EXCLUSIVO PARA ME/EPP	
		Código do Item: 8480.024.0002 (ID - 75942)			
		<b>PENACHO</b> , MATERIAL: PENA AVES, COR: <b>VERMELHA</b> , DIMENSOES: 20 CM	UN		45

	Código do Item: 8480.024.0001 (ID - 75941)			
	<b>PENACHO</b> , MATERIAL: PENA AVES, COR: <b>AZUL E BRANCO</b> , DIMENSOES: 20 CM	UN	25	
	Código do Item: 8480.024.0004 (ID - 168240 )			
<b>7</b>	<b>INSIGNIA</b> , MODELO: GOLA, MATERIAL: METAL DOURADO, FORMATO: <b>CASTELINHO</b> , DIMENSOES: 28 X 26 MM (ALT x LARG), PADRAO: PMERJ, FORMA FORNECIMENTO: UNIDADE	UN	440	EXCLUSIVO PARA ME/EPP
	Código do Item: 8455.007.0034 (ID - 168241)			
	<b>CHARLATEIRA</b> , MATERIAL: FELTRO, COR: VERMELHA, PALMATORIA: PALMATORIA OVAL, ( <b>AL OFICIAL</b> )	UN	300	
	Código do Item: 8480.023.0001 (ID - 75908)			
	<b>CHARLATEIRA</b> , MATERIAL: FELTRO, COR: VERMELHA, PALMATORIA: PALMATORIA OVAL COM FRANJA ( <b>OFICIAL INTERMEDIARIO E SUBALTERNO</b> ), FORMA FORNECIMENTO: PAR	UN	12	
	Código do Item: 8480.023.0002 (ID - 146486)			
<b>8</b>	<b>CHARLATEIRA</b> , MATERIAL: FELTRO, COR: VERMELHA, PALMATORIA: PALMATORIA OVAL COM FRANJA ( <b>OFICIAL SUPERIOR</b> ), FORMA FORNECIMENTO: PAR	UN	13	AMPLA CONCORRÊNCIA
	Código do Item: 8480.023.0003 (ID - 146487)			
	<b>CHARLATEIRA</b> , MATERIAL: FELTRO, COR: VERMELHA, PALMATORIA: PALMATORIA OVAL ,(BANDA DE MÚSICA) FORMA FORNECIMENTO: PAR	UN	90	
	Código do Item: 8480.023.0004 (ID - 172207)			
	<b>BARRETINA</b> , PADRAO: PMERJ, CATEGORIA: UNISEX, TAMANHO: 13 CM ALTURA, APLICACAO: N/D, COMPOSICAO: BONÉ COM ARMAÇÃO OVAL, DE PLÁSTICO LEVE. para <b>ALUNO OFICIAL</b>	UN	150	
	Código do Item: 8480.019.0002 (ID - 75954)			
<b>9</b>	<b>BARRETINA</b> - PADRAO: PMERJ, CATEGORIA: UNISSEX , TAMANHO: 13 CM ALTURA, APLICACAO: 7º UNIFORME ( <b>OFICIAL</b> ), COMPOSICAO: BONE COM ARMACAO OVAL, DE PLASTICO LEVE , FORMA FORNECIMENTO: UNIDADE	UN	25	AMPLA CONCORRÊNCIA
	Código do Item: 8480.019.0004 (ID - 168281 )			
	<b>BARRETINA</b> , PADRAO: PMERJ, CATEGORIA: UNISEX, TAMANHO: 13 CM ALTURA, APLICACAO: N/D, COMPOSICAO: BONÉ COM ARMAÇÃO OVAL, DE PLÁSTICO LEVE. para <b>BANDA DE MÚSICA</b>	UN	45	
	Código do Item: 8480.019.0001 (ID - 75907)			
<b>10</b>	<b>GUIA DO ESPADIM</b> , APLICACAO: FORMATURA, MATERIAL: GORGORAO DE RAYON, DIMENSOES: 360 X 20 MM (C x L), COR: PRETO, ACESSORIO: 03 GALOES DOURADOS	UN	150	EXCLUSIVO PARA ME/EPP
	Código do Item: 8480.020.0005 (ID - 130165)			
<b>11</b>	<b>GUIA ESPADA</b> , MATERIAL: POLIAMIDA, COR: BRANCA, FERRAGENS: EM LATAO POLIDO DOURADO, FORMA FORNECIMENTO: UNIDADE	UN	25	EXCLUSIVO PARA ME/EPP
	Código do Item: 8480.025.0002 (ID - 146489)			

4.1.1. Para fins de características e detalhamento dos objetos constantes no item anterior, prevalecerão as especificações técnicas contidas no Anexo I deste Termo de Referência.

## **5. DO CRITÉRIO DE AVALIAÇÃO DAS PROPOSTAS:**

5.1. A empresa a ser contratada será escolhida pelo critério de **MENOR PREÇO GLOBAL POR LOTE**.

5.2. O valor máximo aceitável para o objeto deste Termo será definido no Edital do certame.

## **6. DA ENTREGA E CONDIÇÕES DE FORNECIMENTO:**

6.1. A entrega deverá ocorrer em até 180 (cento e oitenta) dias corridos após a retirada da nota de empenho.

6.2. O objeto deste termo, deverá ser entregue de forma parcelada de acordo com a demanda da contratante, na Diretoria de Abastecimento - DAbst, situado a Avenida Feliciano Sodré 190 – Centro – Niterói – RJ, de segunda a sexta-feira, no horário comercial, devendo ser confirmado no momento da assinatura contratual se houver, ou emissão da nota de empenho, sem ônus de frete e seguro para SEPM.

6.3. O recebimento do material estará condicionado à observância de suas especificações técnicas, embalagens, cabendo à verificação ao representante do CONTRATANTE.

Concordância: Todos os produtos deverão ser fornecidos rigorosamente em conformidade com o memorial descrito nos materiais.

## **7. DA QUALIFICAÇÃO TÉCNICA**

7.1. Por tratar-se de bens que podem ser objetivamente definidos por meio de especificações usuais, de fácil aquisição no mercado e de baixo valor monetário, não há a necessidade de apresentação de Atestado de Qualificação Técnica.

## **8. DISPONIBILIDADE ORÇAMENTÁRIA E FINANCEIRA DO ÓRGÃO**

8.1. Em virtude da não obrigatoriedade de contratar imediatamente com o licitante detentor do registro de preços, segundo a doutrina especializada, entende-se pela desnecessidade de prévia dotação orçamentária para os procedimentos licitatórios realizados pelo Sistema de Registro de Preço.

## **9. DO PAGAMENTO**

9.1. O pagamento será efetuado em 30 (trinta) dias, contados a partir do recebimento definitivo do Objeto, obrigatoriamente, por meio de crédito em conta corrente do Banco

Bradesco S.A. Cabendo ressaltar, que número da conta e agência deverá ser informado pelo adjudicatário até a assinatura do contrato;

9.2. No caso de a CONTRATADA estar estabelecida em localidade que não possua agência da instituição financeira contratada pelo Estado ou caso verificada pelo CONTRATANTE a impossibilidade de a CONTRATADA, em razão de negativa expressa da instituição financeira contratada pelo Estado, abrir ou manter conta corrente naquela instituição financeira, o pagamento poderá ser feito mediante crédito em conta corrente de outra instituição financeira. Nesse caso, eventuais ônus financeiros e/ou contratuais adicionais serão suportados exclusivamente pela CONTRATADA;

9.3. O pagamento será realizado à vista, conforme quantidade fornecida e depois do recebimento definitivo do objeto.

9.4. Caso se faça necessária à reapresentação de qualquer fatura por culpa da Contratada, o prazo de 30 (trinta) dias ficará suspenso, prosseguindo a sua contagem a partir da data da respectiva reapresentação.

9.5. Os pagamentos eventualmente realizados com atraso, desde que não decorram de ato ou fato atribuível a Contratada, sofrerão a incidência de atualização financeira pelo IGPM e juros moratórios de 0,5% ao mês, calculado pro rata die, e aqueles pagos em prazo inferior ao estabelecido neste Termo serão feitos mediante desconto de 0,5% ao mês pro rata die.

9.6. O licitante cujo estabelecimento esteja localizado no Estado do Rio de Janeiro deverá apresentar proposta isenta de ICMS, quando cabível, de acordo com o Convênio CONFAZ nº 26/2003 e a Resolução SEFAZ nº 971/16, sendo este valor considerado para efeito de competição na licitação.

## **10. DA GARANTIA**

### **10.1. GARANTIA CONTRATUAL**

10.1.1 Exigir-se-á da CONTRATADA, no prazo máximo de 10 (dez) dias corridos, contados da data da assinatura do Contrato, uma garantia, a ser prestada em qualquer modalidade prevista pelo art. 56, §1º, da Lei nº 8.666/93, da ordem de 2% (dois por cento) do valor do Contrato, a ser restituída após sua execução satisfatória;

10.1.2 A garantia prestada não poderá se vincular a outras contratações, salvo após sua liberação.

10.1.3 Caso o valor do Contrato seja alterado, de acordo com o art. 65 da Lei nº 8.666/93, a garantia deverá ser complementada, no prazo de 72 (setenta e duas) horas, para que seja mantido o percentual de 2% (dois por cento) do valor do Contrato.

10.1.4 Nos casos em que valores de multas venham a ser descontados da garantia, seu valor original deverá ser recomposto no prazo de 72 (setenta e duas) horas, sob pena de rescisão administrativa do Contrato.

10.1.5 Evidencia-se a importância dos Órgãos públicos exigirem garantias para a consecução dos seus contratos a fim de resguardar o erário público e garantir o cumprimento das obrigações pactuadas, além de assegurar à Administração eventual cobertura em razão da incidência de multas contratuais. Ademais, o percentual de 2% (dois por cento) de garantia contratual não promove, por si só, qualquer restrição à competitividade, mostrando-se plenamente razoável.

## **10.2 GARANTIA DO OBJETO**

10.2.1 O prazo de garantia do objeto será igual ao fornecido pelo fabricante, ou de, no mínimo, 12 (doze) meses, contados a partir da data do recebimento definitivo do objeto, o que for mais vantajoso para Administração, sem ônus para Secretaria de Estado de Polícia Militar do Rio de Janeiro.

10.2.2 Durante o período de garantia, a Contratada deverá providenciar a substituição dos objetos que apresentarem defeitos de fabricação no prazo máximo de 30 (trinta) dias, a contar da sua notificação formal.

10.2.3 O prazo indicado no subitem anterior, durante seu transcurso, poderá ser prorrogado uma única vez, por igual período, mediante solicitação escrita e justificada da Contratada, desde que aceita pelo Contratante.

## **11. PROCEDIMENTOS DE GESTÃO E FISCALIZAÇÃO:**

11.1 A execução do Contrato será acompanhada e fiscalizada por representante(s) da Contratante, especialmente designado(s) pela autoridade competente, conforme ato de nomeação público em Diário Oficial do Estado do Rio de Janeiro.

11.2 Os procedimentos pormenorizados de gestão e fiscalização serão públicos em DOERJ através de Resoluções da Secretária de Estado de Polícia Militar quando da nomeação dos Fiscais e Gestores, e seguirão os ditames do Decreto nº 45.600/2016

11.3 A Comissão de Fiscalização deverá atestar a nota fiscal de entrega do objeto para fins de pagamento, desde que comprovada a fiel e correta entrega do mesmo.

11.4 A presença da fiscalização da SEPM não elide nem diminui a responsabilidade da empresa contratada.

11.5 O objeto será recebido provisoriamente em até 5 (cinco) dias após parecer circunstanciado da Comissão de Fiscalização, para efeito de verificação da conformidade

do material com as especificações constantes neste Termo de Referência, emitindo, ao término do recebimento, o Termo de Recebimento Provisório.

11.6 O objeto será recebido definitivamente pelo Gestor do Contrato em até 10 (dez) dias corridos contados a partir do recebimento provisório, após a verificação da qualidade e quantidade dos bens e consequente aceitação, emitindo, ao término do recebimento, o Termo de Recebimento Definitivo.

11.7 À Comissão de Fiscalização indicada pela SEPM será reservado o direito de rejeitar, no todo ou em parte, os objetos que forem entregues, se considerado em desacordo ou insuficiente com a descrição presente neste Termo de Referência, seus anexos e na proposta da licitante vencedora, devendo ser substituídos na metade do prazo estipulado no item 6.1. do presente Termo e às custas da Contratada, sem prejuízo da aplicação de penalidades.

## **12. DAS OBRIGAÇÕES DA CONTRATANTE**

12.1 Prestar as informações e os esclarecimentos que venham a ser solicitados pela Contratada.

12.2 Permitir o acesso dos empregados da Contratada às dependências da unidade quando da entrega dos produtos.

12.3 Efetuar o pagamento à Contratada, desde que verificada a adequação dos bens fornecidos às especificações constantes neste Termo de Referência.

12.4 Convocar o representante da Contratada para esclarecimentos e negociações visando os interesses das partes, quando necessário for.

12.5 Aplicar as sanções previstas na legislação vigente e descritas no edital do certame nos casos de não cumprimento de alguma exigência do Contrato, mesmo que haja correção de eventuais irregularidades.

12.6 Exigir o cumprimento de todas as obrigações assumidas pela Contratada, de acordo com o definido no Contrato, neste Termo de Referência e sua proposta.

12.7 Fiscalizar a execução do Contrato por meio da Comissão de Fiscalização, observando o fiel cumprimento das exigências constantes neste Termo de Referência e no Contrato, o que não exclui nem diminui a responsabilidade da Contratada, anotando em registro próprio todas as falhas detectadas e encaminhando os apontamentos à autoridade competente para as providências cabíveis.

12.8 Comunicar à Contratada, imediatamente e por escrito, toda e qualquer irregularidade, imprecisão ou desconformidades verificadas na execução do Contrato, concedendo-lhe prazo para que as regularize, sob pena de serem-lhe aplicadas sanções legais e

contratualmente previstas.

### **13. DAS OBRIGAÇÕES DA CONTRATADA**

13.1 Entregar o objeto no local determinado e de acordo com o prazo estabelecido neste Termo de Referência, contados a partir do recebimento da nota de empenho.

13.2 Fornecer toda documentação fiscal e técnica com a entrega dos materiais.

13.3 Responsabilizar-se por todos os ônus relativos ao fornecimento do objeto adjudicado, inclusive fretes, seguros e descarregamento dos materiais, desde a origem até sua entrega no local de destino.

13.4 Comunicar ao Fiscal do Contrato, por escrito e tão logo constatado, qualquer problema ou impossibilidade de execução de obrigação contratual, para fins de adoção das providências cabíveis.

13.5 Reparar, corrigir, remover, reconstruir ou substituir, no todo ou em parte e às suas expensas, o bem objeto do Contrato em que se verificarem vícios, defeitos ou incorreções resultantes de execução irregular ou do fornecimento de materiais inadequados ou desconformes.

13.6 Indenizar todo e qualquer dano e prejuízo pessoal ou material que possa advir, direta ou indiretamente, do exercício de suas atividades ou serem causados por seus prepostos à Contratante ou terceiros.

13.7 Manter durante a vigência do Contrato, em compatibilidade com as obrigações assumidas, todas as condições de habilitação e qualificação exigidas na licitação.

13.8 Convocar a Contratante, sem custos, para eventuais programas de Recall referentes ao objeto do futuro Contrato. Analisar caso a caso.

13.9 Manter programa de integridade, nos termos da disciplina conferida pela Lei Estadual n.º 7.753/2017 e eventuais modificações e regulamentos subsequentes, consistindo tal programa no conjunto de mecanismos e procedimentos internos de integridade, auditoria e incentivo à denúncia de irregularidades e na aplicação efetiva de códigos de ética e de conduta, políticas e diretrizes com o objetivo de detectar e sanar desvios, fraudes, irregularidades e atos ilícitos praticados contra a Administração

13.10 A contratada fica sujeita a visitar à APM D. JOÃO VI, na obrigação de retirar as medidas do efetivo disponível a fim de adequação dos respectivos tamanhos de uniformes, entregando posteriormente ao recebimento provisório, amostras das peças dos fardamentos e acessórios solicitados à comissão de fiscais do presente contrato.

### **14. AMOSTRAS**

14.1 Será exigida AMOSTRA do objeto ofertado a Administração à licitante que apresentar a melhor proposta, na quantidade de uma peça de cada lote a ser encaminhada ao Pregoeiro, na Rua Evaristo da Veiga, nº 78, Centro – Rio de Janeiro – RJ – Diretoria de Licitações e Projetos - Seção de Pregão, Tel.: (021) 2333-2665, email: pregoes\_dlp@pmerj.rj.gov.br.

14.2 A apresentação da amostra tem por objetivo a verificação de sua compatibilidade com a especificação do objeto deste Termo.

14.3 A amostra será analisada por representantes da Polícia Militar do Estado do Rio de Janeiro, que emitirão laudo motivado acerca do objeto recebido, podendo, ainda, se necessário for, ser realizados testes em laboratórios especializados, ou quaisquer outros procedimentos para a adequada verificação da amostra apresentada, com ônus para a licitante interessada.

14.4 A amostra não será contabilizada como item de entrega-

14.5 A amostra deverá ser encaminhada em até 15 dias corridos após a solicitação do Pregoeiro.

14.6 A proposta do licitante será desclassificada no caso de reprovação, devendo o licitante, neste caso, ser notificado para ciência do laudo.

14.7 As amostras não compatíveis/reprovadas ficarão à disposição para retirada na Diretoria de Licitações e Projetos, após a homologação do processo licitatório, por um período de 30 (trinta) dias corridos, após o qual, serão descartadas.

## **15. DAS SANÇÕES ADMINISTRATIVAS E DEMAIS E PENALIDADES**

15.1 Fica a licitante e/ou a contratada sujeitas às sanções administrativas e demais penalidades fixadas no Edital do certame e no Contrato, na forma dos artigos 86 e 87 do Decreto n.º 3.149, de 28 de Abril de 1980, dos artigos 86, 87 e 88 da Lei nº 8.666 de 21 de Junho de 1993 e do artigo 7º da Lei Federal nº. 10.520, de 17 de julho de 2002.

## **16. PARTICIPAÇÃO DE EMPRESAS REUNIDAS EM CONSÓRCIO**

16.1 Não será admitida a participação de empresas reunidas em consórcio.

16.2. A participação em consórcio interessa ao adquirente/contratante quando a solução proposta é complexa, configurando uma solução a ser construída em que as partes que a compõem são fornecidas por diferentes atores do mercado e estas representam porções representativas do todo, necessitando ser recebidas de modo integrado e simultâneo.

16.3. No caso em comento, o item que se pretende adquirir é considerado comum de mercado, razão pela qual a participação de empresas reunidas em consórcio não

agregará benefícios, na mesma medida em que sua admissão poderá causar danos à Administração por frustrar o próprio caráter competitivo da disputa pelo menor preço.

## **17. REAJUSTES**

17.1 Os preços serão fixos e irrealizáveis, exceto nas hipóteses do art. 65, II, d, da Lei Federal nº 8.666/93, devidamente comprovadas.

## **18. CESSÃO, SUBCONTRATAÇÃO OU TRANSFERÊNCIA**

18.1 O Contrato não poderá ser objeto de cessão, subcontratação ou transferência, no todo ou em parte.

## **19. SUSTENTABILIDADE**

19.1 No que couber, a Contratada deverá atender aos critérios de sustentabilidade ambiental previstos no art. 2º do Decreto Estadual nº 43.629/2012, que estabelece a implementação de critérios, práticas e ações de logística sustentável no âmbito da Administração Pública do Estado do Rio de Janeiro.

19.2 A comprovação do atendimento ao dispositivo acima poderá ser feita mediante a apresentação de certificação emitida por instituição pública oficial, instituição credenciada, declaração da própria Contratada ou qualquer outro meio de prova que ateste tal cumprimento.

## **20. PARCELAMENTO DO OBJETO**

20.1 O objeto será adquirido por lote. A divisão do objeto a ser licitado em itens poderá acarretar prejuízos quanto ao padrão dos uniformes, uma vez que se exige total compatibilidade entre os itens do mesmo lote da solução a ser adquirida. Trata-se de interdependência na composição da integração e compatibilidade funcional estrutural, ou seja, a não contratação de um determinado item pode gerar riscos no fornecimento da solução como um todo e inviabilizar o uso do fardamento completo.

20.2. Ainda no sentido da aquisição por lote, nos ensina o Professor Jorge Ulisses Jacoby Fernandes, através do Parecer nº 2086/00, elaborado no Processo nº 194/2000 do TCDF, que:

*[...] Desse modo a regra do parcelamento deve ser coordenada com o requisito que a própria lei definiu: só se pode falar em parcelamento quando há viabilidade técnica para sua adoção. Não se imagina, quando o objeto é fisicamente único, como um automóvel, que o administrador esteja vinculado a parcelar o objeto. Nesse sentido, um exame atento dos tipos de objeto licitados pela Administração Pública evidencia que embora sejam divisíveis, há interesse técnico na manutenção da unicidade, da licitação ou do item da mesma. Não é pois a simples divisibilidade, mas a viabilidade técnica que dirige o processo decisório. Observa-se que, na aplicação dessa norma,*

até pela disposição dos requisitos, fisicamente dispostos no seu conteúdo, a avaliação sob o aspecto técnico precede a avaliação sob o aspecto econômico. É a visão jurídica que se harmoniza com a lógica. Se um objeto, divisível, sob o aspecto econômico for mais vantajoso, mas houver inviabilidade técnica em que seja licitado em separado, de nada valerá a avaliação econômica. Imagine-se ainda esse elementar exemplo do automóvel: se por exemplo as peças isoladamente custassem mais barato, mesmo assim, seria recomendável o não parcelamento, pois sob o aspecto técnico é a visão do conjunto que iria definir a garantia do fabricante, o ajuste das partes compondo todo único, orgânico e harmônico. Por esse motivo, deve o bom administrador, primeiramente, avaliar se o objeto é divisível. Em caso afirmativo, o próximo passo será avaliar a conveniência técnica de que seja licitado inteiro ou dividido.

## 21. GESTOR E FISCAIS

Gestor: CAP PM RG: 84.588 Fernando Martins Peçanha, Id 4276099-2;

Fiscal: SUB TEN PM RG: 56.748 George da Silva Oliveira, Id 2310377;

Fiscal: SGT PM RG: 66.660 Marivaldo Nogueira da Silva, Id 2480902-0;

Fiscal: CB PM RG: 96.229 Alessandro de Freitas Cardoso Assumpção, Id 4429923-0.

## 22. ANEXOS DO TERMO DE REFERÊNCIA

**ANEXO I - ESPECIFICAÇÕES DETALHADAS DO OBJETO**

**ANEXO II - PEDIDO DE ORÇAMENTO**

**ANEXO III – MAPA DE RISCOS**

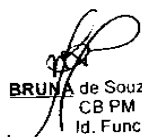
  
**BRUNA** de Souza Rodrigues Mateus  
CB PM RG: 96.424  
Id. Func.: 5005564-0

---

Responsável pela formalização do Termo de Referência

  
**Júlio Couto Oliveira**  
2º TEN PM RG:106.415  
ID Func.: 5089233-9

---

Revisor do Termo de Referência

## **ANEXO I - ESPECIFICAÇÕES DETALHADAS DOS OBJETOS**

A especificação foi definida para atribuir um padrão de qualidade conforme a atividade a ser desempenhada, mantendo sempre uma relação equilibrada entre o custo e o benefício.

Para fins de especificação dos materiais, foram considerados aqueles que possuem maior praticidade e durabilidade, associado ao melhor custo benefício e vantajosidade para a administração pública, conforme a seguir:

### **LOTE 01 - TÚNICAS**

#### **DETALHAMENTO DAS MANGAS**

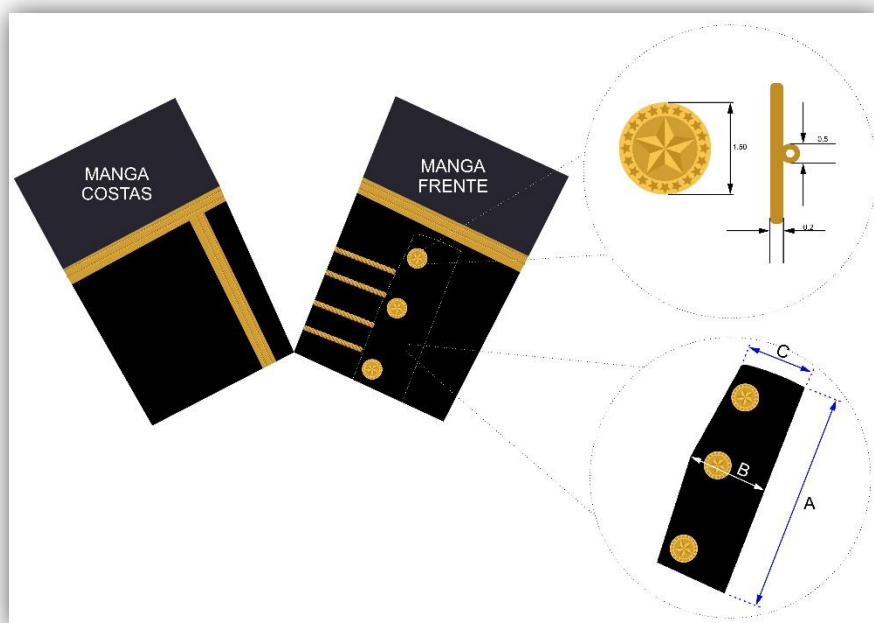

**Manga das túnicas - tabela de medidas**

<b>MEDIDAS BÁSICAS</b>	<b>Tamanhos (medidas em cm)</b>
A	12,50
B	5,00
C	4,00

**Tabela de listras nas mangas**

<b>POSTO</b>	<b>QUANTIDADE DE LISTRAS</b>
CORONEL	6
TENENTE CORONEL	5
MAJOR	4
CAPITÃO	3
1º TENENTE	2
2º TENENTE	1

### Túnicas - detalhamento dos botões (em cm)

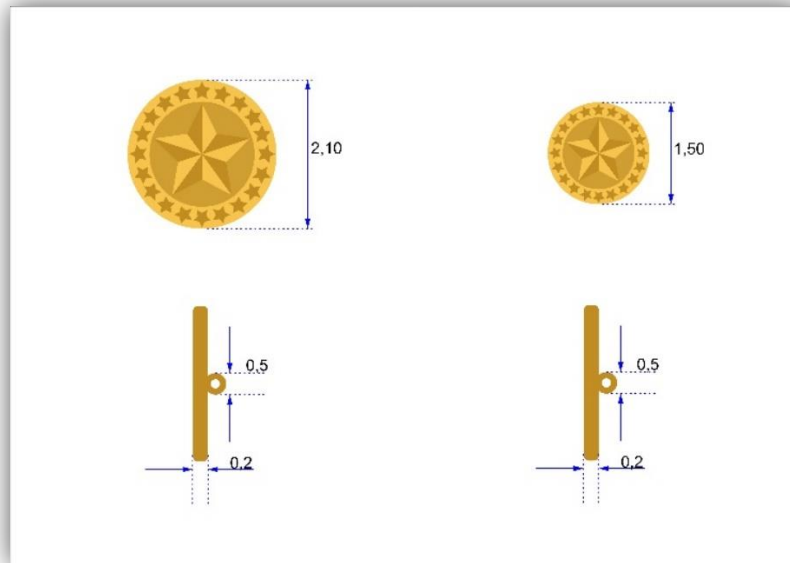

### Túnicas - detalhamento da gola (em cm)



Tabela de medidas da gola

MEDIDAS BÁSICAS	TAMANHO EM CM
L	16,00
M	4,00

**TÚNICA PARA ALUNO OFICIAL**



**TÚNICA PARA OFICIAL INTERMEDIARIO / SUBALTERNO**



## TÚNICA PARA OFICIAL SUPERIOR



### **LOTE 02 - CALÇA SOCIAL BRANCA**



### **LOTE 03 - LUVA MILITAR BRANCA DE ALGODÃO**

TAMANHO	A	B	C	D	E	F	G
	COMPRIMENTO	PUNHO	POLEGAR	INDICADOR	MÉDIO	ANELAR	MÍNIMO
P	24 cm	20 m	6 cm	7 cm	8 cm	7,1 cm	6 cm
M	24 cm	20 cm	7 cm	7,4 cm	8,2 cm	7,2 cm	6 cm
G	25 cm	21 cm	7,8 cm	7,8 cm	8,3 cm	7,7 cm	6 cm
GG	26 cm	21,5 cm	7,8 cm	8 cm	5,5 cm	8 cm	6,3 cm

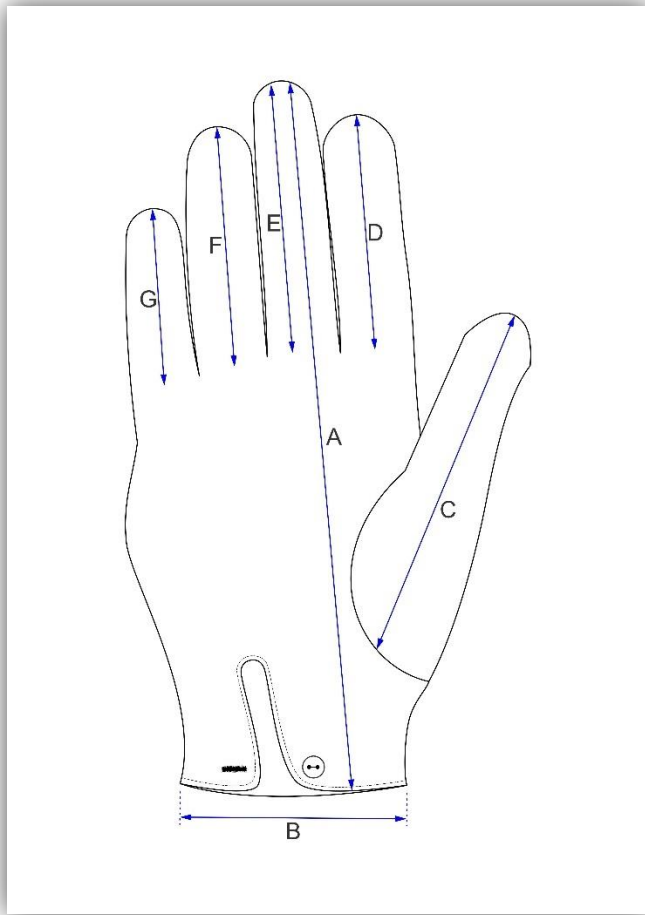

**LOTE 4 - CINTO TALABARTE**

**Figura 01**

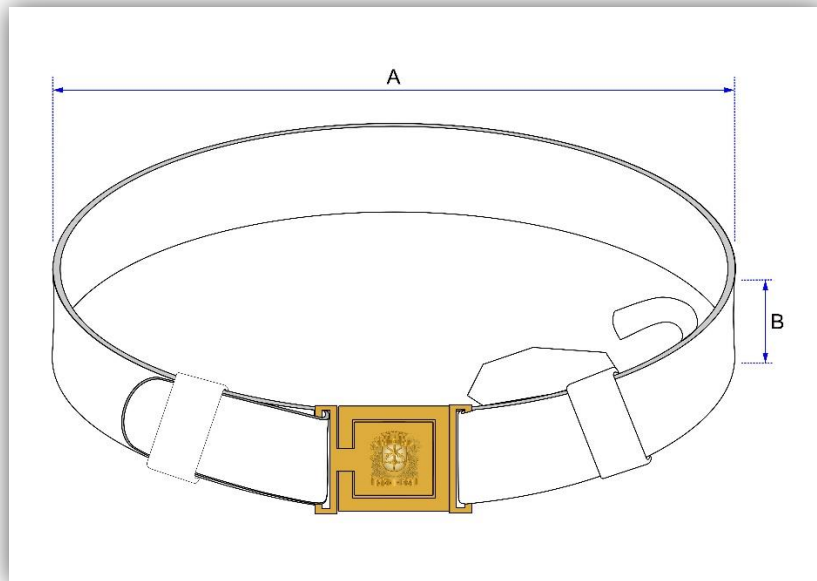

**Figura 02**

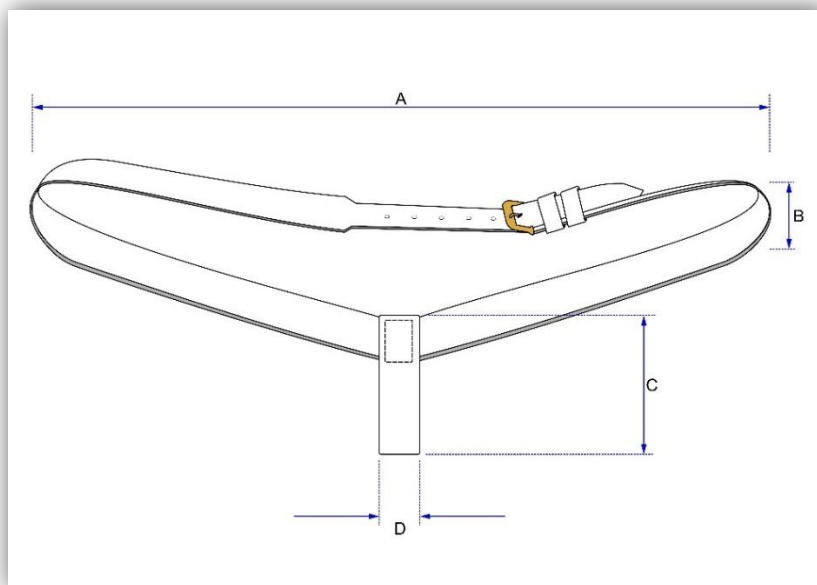

**Figura 03**

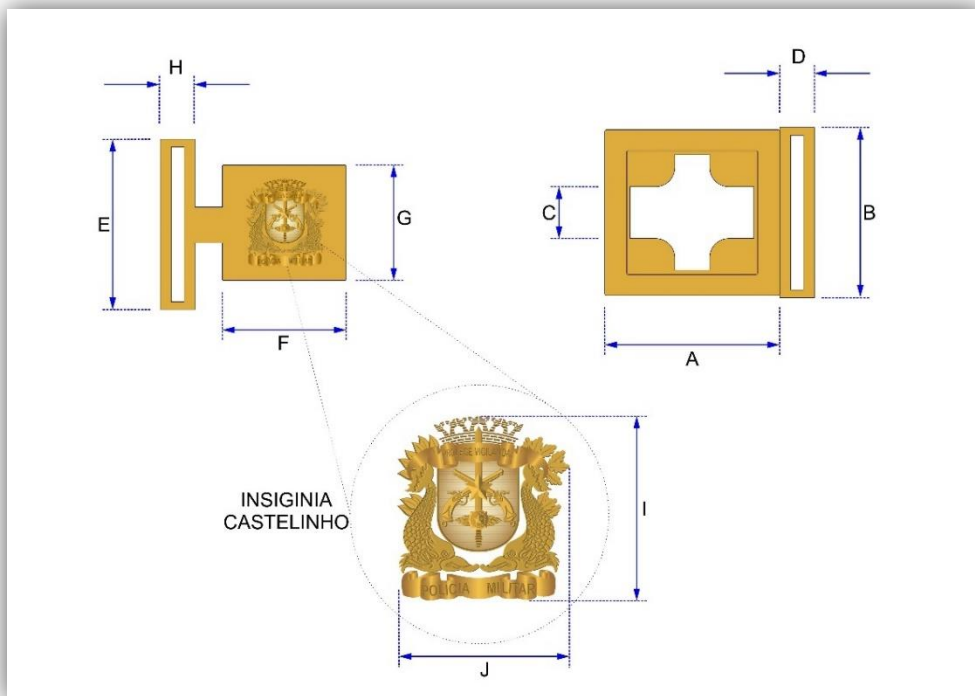

**Cinto talabarte branco - tabela de medidas**

<b>Figura 01</b>	<b>Tamanhos (medidas em cm)</b>
A	60,00
B	5,00
<b>Figura 02</b>	
A	55,00
B	3,50
C	13,00
D	3,00
<b>Figura 03</b>	
A	6,00
B	6,00
C	1,50
D	1,20
E	6,00
F	4,00
G	3,70
H	1,20
I	2,50
J	2,50

**LOTE 5 - POLAINA BRANCA DE BRIM PARA SAPATO**

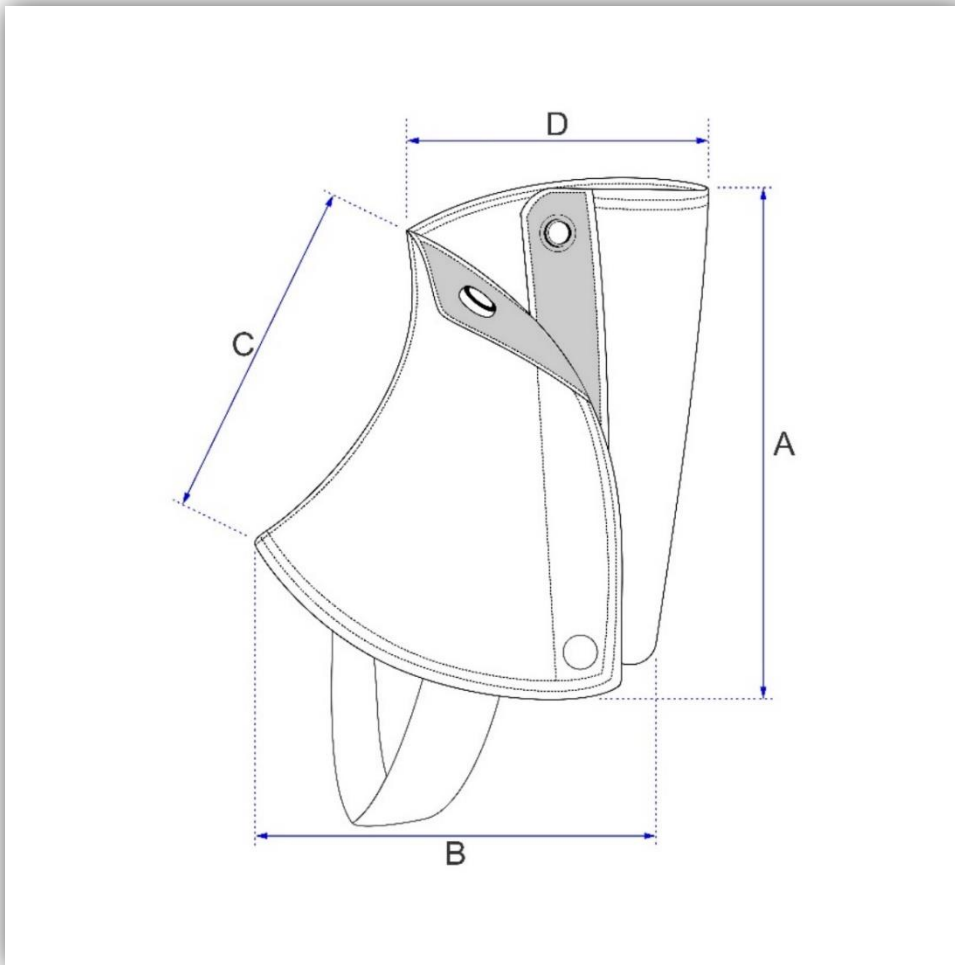

**Polaina - tabela de medidas**

<b>MEDIDAS BÁSICAS</b>	<b>Tamanhos (medidas em cm)</b>
A	17,00
B	23,00
C	15,00
D	14,00

**LOTE 6 - PENACHO**

**PENACHO PRETO**



**PENACHO VERMELHO**

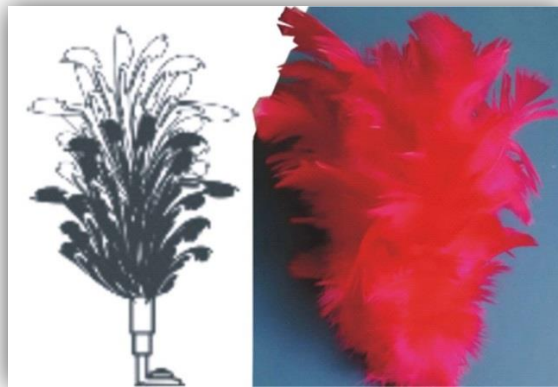

**PENACHO AZUL E BRANCO**



## LOTE 7 - INSÍGNIA CASTELINHO

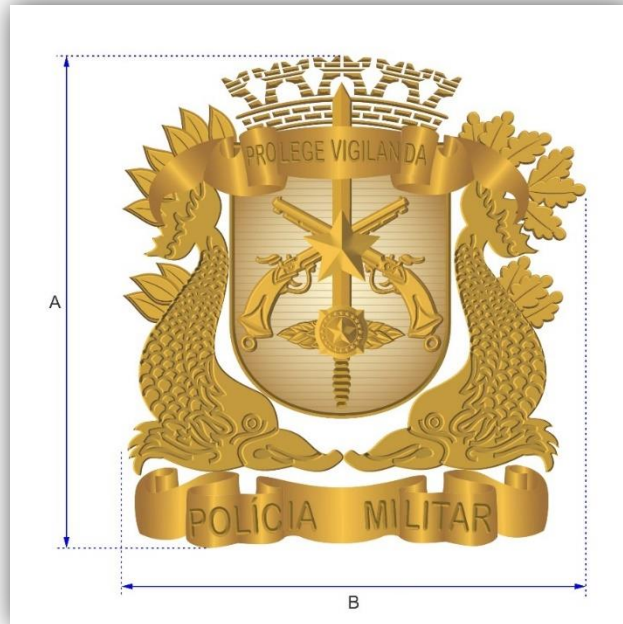

**Tabela de medidas - insígnia castelinho**

MEDIDAS BÁSICAS	Tamanhos (medidas em cm)
A	2,50
B	2,50

**LOTE 8 - CHARLATEIRA**

**CHARLATEIRA ALUNO OFICIAL E BANDA DE MÚSICA**

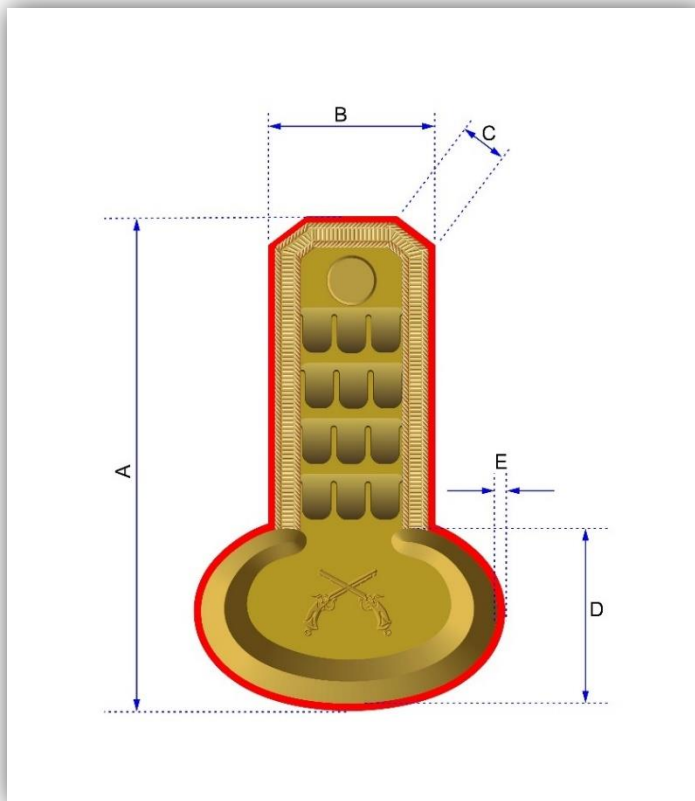

**Tabela de medidas**

<b>MEDIDAS BÁSICAS</b>	<b>Tamanhos (medidas em cm)</b>
A	16,50
B	5,50
C	1,50
D	5,00
E	0,50

## CHARLATEIRA OFICIAL INTERMEDIÁRIO / SUBALTERNO



Tabela de medidas

MEDIDAS BÁSICAS	Tamanhos (medidas em cm)
A	16,50
B	5,50
C	1,50
D	5,00
E	6,00
F	1,30

## CHARLATEIRA OFICIAL SUPERIOR

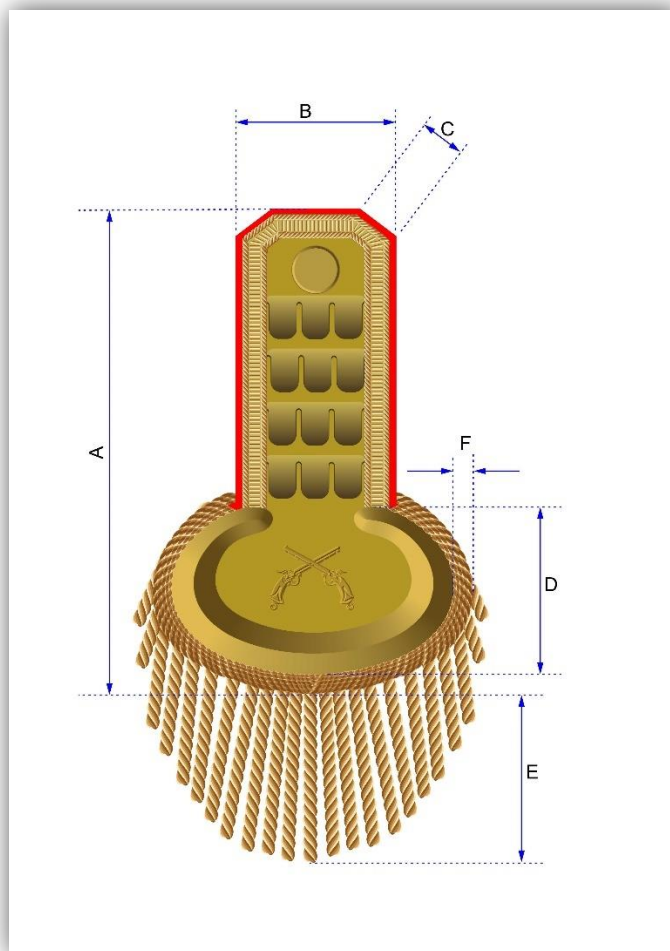

Tabela de medidas

MEDIDAS BÁSICAS	Tamanhos (medidas em cm)
A	16,50
B	5,50
C	1,50
D	5,00
E	12,00
F	1,30

LOTE 9 - BARRETINA

BARRETINA DE ALUNO OFICIAL

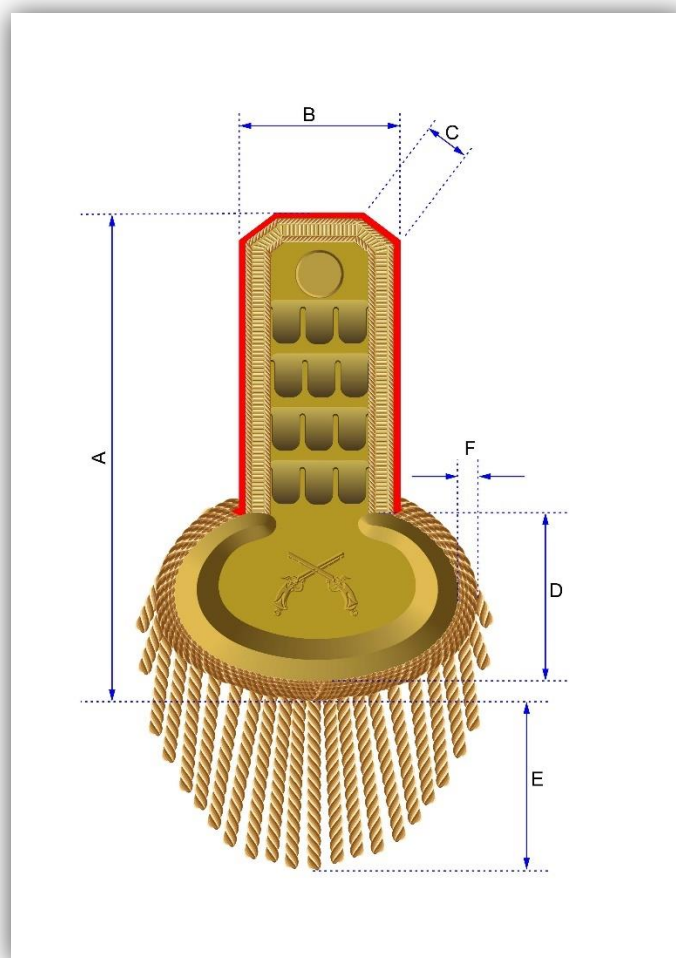

**BARRETINA DE OFICIAL**



**BARRETINA DA BANDA DE MÚSICA**



## LOTE 10 - GUIA DO ESPADIM

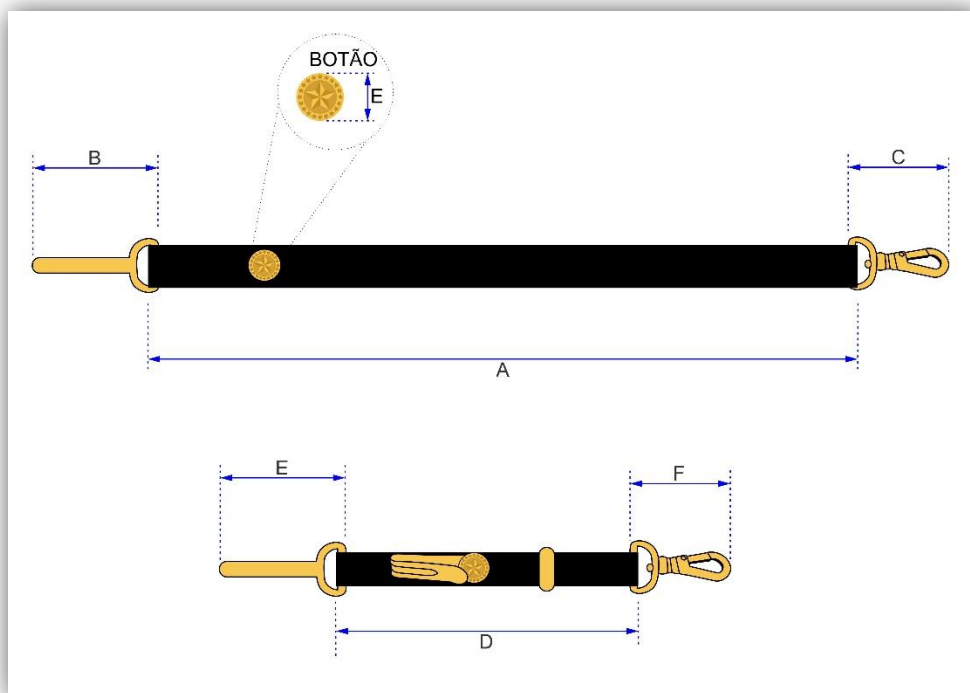

**Guia de espadim preto para aluno oficial - tabela de medidas**

<b>MEDIDAS BÁSICAS</b>	<b>Tamanhos (medidas em cm)</b>
A	40,00
B	7,50
C	6,00
D	18,00
E	7,00
F	5,50
E (BOTÃO)	1,60

## LOTE 11 - GUIA DE ESPADA BRANCO

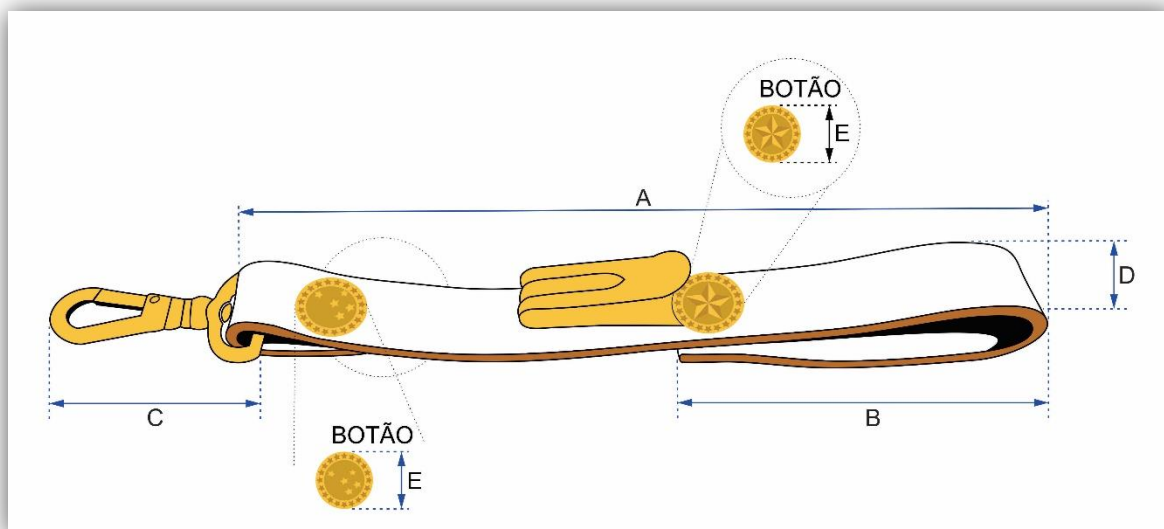

**Guia de espada branco - tabela de medidas**

MEDIDAS BÁSICAS	Tamanhos (medidas em cm)
A	21,00
B	10,00
C	5,50
D	2,00
E	1,60

## ANEXO II – PEDIDO DE ORÇAMENTO

LOTE	DESCRIÇÃO	UND	QND	SUBITEM	PREÇO UNITÁRIO	PREÇO TOTAL
1	<b>TUNICA</b> - MODELO: UNISSEX, PADRAO: MILITAR, TIPO: FARDA DE FORMATURA, <b>TAMANHO: P</b> , MATERIAL: TECIDO MISTO ENCORPADO, COMPOSICAO: PALETO DE TERNO COM ABERTURA FRONTAL DE 07 BOTOES METALICOS, SEM BOLSOS, <b>PARA ALUNO OFICIAL</b> , COR: AZUL FERRETI, FORMA FORNECIMENTO: UNIDADE	UN	40			
	Código do Item: 8480.018.0008 (ID - 168226 )					
	<b>TUNICA</b> - MODELO: UNISSEX, PADRAO: MILITAR, TIPO: FARDA DE FORMATURA, <b>TAMANHO: M</b> , MATERIAL: TECIDO MISTO ENCORPADO, COMPOSICAO: PALETO DE TERNO COM ABERTURA FRONTAL DE 07 BOTOES METALICOS, SEM BOLSOS, <b>PARA ALUNO OFICIAL</b> , COR: AZUL FERRETI, FORMA FORNECIMENTO: UNIDADE	UN	60			
	Código do Item: 84.800.180.009 (ID - 168228 )					
	<b>TUNICA</b> - MODELO: UNISSEX, PADRAO: MILITAR TIPO: FARDA DE FORMATURA, <b>TAMANHO: G</b> , MATERIAL: TECIDO MISTO ENCORPADO, COMPOSICAO: PALETO DE TERNO COM ABERTURA FRONTAL DE 07 BOTOES METALICOS, SEM BOLSOS, <b>PARA ALUNO OFICIAL</b> , COR: AZUL FERRETI, FORMA FORNECIMENTO: UNIDADE	UN	60			
	Código do Item: 8480.018.0010 (ID - 168229 )					
	<b>TUNICA</b> - MODELO: UNISSEX, PADRAO: MILITAR, TIPO: FARDA DE FORMATURA, <b>TAMANHO: GG</b> , MATERIAL: TECIDO MISTO ENCORPADO, COMPOSICAO: PALETO DE TERNO COM ABERTURA FRONTAL DE 07 BOTOES METALICOS, SEM BOLSOS, <b>PARA ALUNO OFICIAL</b> , COR: AZUL FERRETI, FORMA FORNECIMENTO: UNIDADE	UN	35			
	Código do Item: 8480.018.0011 (ID - 168230 )					
	<b>TUNICA</b> - MODELO: UNISSEX, PADRAO: MILITAR, TIPO: FARDA DE FORMATURA, <b>TAMANHO: P</b> , MATERIAL: TECIDO MISTO ENCORPADO, COMPOSICAO: PALETO DE TERNO COM ABERTURA FRONTAL DE 07 BOTOES METALICOS, SEM BOLSOS, <b>PARA OFICIAL INTERMEDIARIO E SUBALTERNO</b> , COR: AZUL FERRETI, FORMA FORNECIMENTO: UNIDADE	UN	2			
	Código do Item: 8480.018.0012 (ID - 168231 )					
<b>TUNICA</b> - MODELO: UNISSEX, PADRAO: MILITAR, TIPO: FARDA DE FORMATURA, <b>TAMANHO: M</b> , MATERIAL: TECIDO MISTO ENCORPADO, COMPOSICAO: PALETO DE TERNO COM ABERTURA FRONTAL DE 07 BOTOES METALICOS, SEM BOLSOS, <b>PARA OFICIAL INTERMEDIARIO E SUBALTERNO</b> , COR: AZUL FERRETI, FORMA FORNECIMENTO: UNIDADE	UN	4				
Código do Item: 8480.0180.013 (ID - 168232 )						

	<p><b>TUNICA</b> - MODELO: UNISSEX, PADRAO: MILITAR, TIPO: FARDA DE FORMATURA, <b>TAMANHO: G</b>, MATERIAL: TECIDO MISTO ENCORPADO, COMPOSICAO: PALETO DE TERNO COM ABERTURA FRONTAL DE 07 BOTOES METALICOS, SEM BOLSOS, <b>PARA OFICIAL INTERMEDIARIO E SUBALTERNO</b>, COR: AZUL FERRETI, FORMA FORNECIMENTO: UNIDADE</p>	UN	4			
	Código do Item: 8480.018.0014 (ID - 168233 )					
	<p><b>TUNICA</b> - MODELO: UNISSEX, PADRAO: MILITAR, TIPO: FARDA DE FORMATURA, <b>TAMANHO: GG</b>, MATERIAL: TECIDO MISTO ENCORPADO, COMPOSICAO: PALETO DE TERNO COM ABERTURA FRONTAL DE 07 BOTOES METALICOS, SEM BOLSOS, <b>PARA OFICIAL INTERMEDIARIO E SUBALTERNO</b>, COR: AZUL FERRETI, FORMA FORNECIMENTO: UNIDADE</p>	UN	2			
	Código do Item: 8480.018.0015 (ID - 168234 )					
	<p><b>TUNICA</b> - MODELO: UNISSEX, PADRAO: MILITAR, TIPO: FARDA DE FORMATURA, <b>TAMANHO: P</b>, MATERIAL: TECIDO MISTO ENCORPADO, COMPOSICAO: PALETO DE TERNO COM ABERTURA FRONTAL DE 07 BOTOES METALICOS, SEM BOLSOS, <b>PARA OFICIAL SUPERIOR</b>, COR: AZUL FERRETI, FORMA FORNECIMENTO: UNIDADE</p>	UN	2			
	Código do Item: 8480.018.0016 (ID - 168235 )					
	<p><b>TUNICA</b> - MODELO: UNISSEX, PADRAO: MILITAR, TIPO: FARDA DE FORMATURA, <b>TAMANHO: M</b>, MATERIAL: TECIDO MISTO ENCORPADO, COMPOSICAO: PALETO DE TERNO COM ABERTURA FRONTAL DE 07 BOTOES METALICOS, SEM BOLSOS, <b>PARA OFICIAL SUPERIOR</b>, COR: AZUL FERRETI, FORMA FORNECIMENTO: UNIDADE</p>	UN	5			
	Código do Item: 8480.018.0017 (ID - 168236 )					
	<p><b>TUNICA</b> - MODELO: UNISSEX, PADRAO: MILITAR, TIPO: FARDA DE FORMATURA, <b>TAMANHO: G</b>, MATERIAL: TECIDO MISTO ENCORPADO, COMPOSICAO: PALETO DE TERNO COM ABERTURA FRONTAL DE 07 BOTOES METALICOS, SEM BOLSOS, <b>PARA OFICIAL SUPERIOR</b>, COR: AZUL FERRETI, FORMA FORNECIMENTO: UNIDADE</p>	UN	4			
	Código do Item: 8480.018.0018 (ID - 168237 )					
	<p><b>TUNICA</b> - MODELO: UNISSEX, PADRAO: MILITAR, TIPO: FARDA DE FORMATURA, <b>TAMANHO: GG</b>, MATERIAL: TECIDO MISTO ENCORPADO, COMPOSICAO: PALETO DE TERNO COM ABERTURA FRONTAL DE 07 BOTOES METALICOS, SEM BOLSOS, <b>PARA OFICIAL SUPERIOR</b>, COR: AZUL FERRETI, FORMA FORNECIMENTO: UNIDADE</p>	UN	2			
	Código do Item: 8480.018.0019 (ID - 168238 )					
<b>2</b>	<p><b>CALÇA</b>, COMPOSICAO: 33% ALGODAO / 67% POLIESTER, CATEGORIA: MASCULINA, FECHAMENTO: FRONTAL ZIPER E BOTAO, BOLSO: 02 BOLSOS LATERAIS / 02 BOLSOS TRASEIROS, COR: BRANCA, <b>TAMANHO: 36</b> MODELO: SOCIAL, FORMA FORNECIMENTO: UNIDADE</p>	UN	5			
	Código do Item: 8405.017.0182 (ID - 168239 )					

<b>CALCA</b> , COMPOSICAO: 33% ALGODAO / 67% POLIESTER, CATEGORIA: MASCULINA, FECHAMENTO: FRONTAL ZIPER E BOTAO, BOLSO: 02 BOLSOS LATERAIS / 02 BOLSOS TRASEIROS, COR: BRANCA, <b>TAMANHO: 38</b> , MODELO: SOCIAL, FORMA FORNECIMENTO: UNIDADE	UN	15			
Código do Item: 8405.017.0153 (ID - 146586)					
<b>CALCA</b> , COMPOSICAO: 33% ALGODAO / 67% POLIESTER, CATEGORIA: MASCULINA, FECHAMENTO: FRONTAL ZIPER E BOTAO, BOLSO: 02 BOLSOS LATERAIS / 02 BOLSOS TRASEIROS, COR: BRANCA, <b>TAMANHO: 40</b> , MODELO: SOCIAL, FORMA FORNECIMENTO: UNIDADE	UN	30			
Código do Item: 8405.017.0158 (ID - 146596)					
<b>CALCA</b> , COMPOSICAO: 33% ALGODAO / 67% POLIESTER, CATEGORIA: MASCULINA, FECHAMENTO: FRONTAL ZIPER E BOTAO, BOLSO: 02 BOLSOS LATERAIS / 02 BOLSOS TRASEIROS, COR: BRANCA, <b>TAMANHO: 42</b> , MODELO: SOCIAL, FORMA FORNECIMENTO: UNIDADE	UN	35			
Código do Item: 8405.017.0157 (ID - 146593)					
<b>CALCA</b> , COMPOSICAO: 33% ALGODAO / 67% POLIESTER, CATEGORIA: MASCULINA, FECHAMENTO: FRONTAL ZIPER E BOTAO, BOLSO: 02 BOLSOS LATERAIS / 02 BOLSOS TRASEIROS, COR: BRANCA, <b>TAMANHO: 44</b> , MODELO: SOCIAL, FORMA FORNECIMENTO: UNIDADE	UN	40			
Código do Item: 8405.017.0159 (ID - 146597)					
<b>CALCA</b> , COMPOSICAO: 33% ALGODAO / 67% POLIESTER, CATEGORIA: MASCULINA, FECHAMENTO: FRONTAL ZIPER E BOTAO, BOLSO: 02 BOLSOS LATERAIS / 02 BOLSOS TRASEIROS, COR: BRANCA, <b>TAMANHO: 46</b> , MODELO: SOCIAL, FORMA FORNECIMENTO: UNIDADE	UN	40			
Código do Item: 8405.017.0154 (ID - 146587)					
<b>CALCA</b> , COMPOSICAO: 33% ALGODAO / 67% POLIESTER, CATEGORIA: MASCULINA, FECHAMENTO: FRONTAL ZIPER E BOTAO, BOLSO: 02 BOLSOS LATERAIS / 02 BOLSOS TRASEIROS, COR: BRANCA, <b>TAMANHO: 48</b> , MODELO: SOCIAL, FORMA FORNECIMENTO: UNIDADE	UN	35			
Código do Item: 8405.017.0156 (ID - 146589)					
<b>CALCA</b> , COMPOSICAO: 33% ALGODAO / 67% POLIESTER, CATEGORIA: MASCULINA, FECHAMENTO: FRONTAL ZIPER E BOTAO, BOLSO: 02 BOLSOS LATERAIS / 02 BOLSOS TRASEIROS, COR: BRANCA, <b>TAMANHO: 50</b> , MODELO: SOCIAL, FORMA FORNECIMENTO: UNIDADE	UN	20			
Código do Item: 8405.017.0155 (ID - 146588)					
<b>CALCA</b> , COMPOSICAO: 33% ALGODAO / 67% POLIESTER, CATEGORIA: MASCULINA, FECHAMENTO: FRONTAL ZIPER E BOTAO, BOLSO: 02 BOLSOS LATERAIS / 02 BOLSOS TRASEIROS, COR: BRANCA, <b>TAMANHO: 52</b> , MODELO: SOCIAL, FORMA FORNECIMENTO: UNIDADE	UN	10			
Código do Item: 8405.017.0183 (ID - 168817)					

3	<b>LUVA MILITAR</b> , MATERIAL: ALGODAO, COSTURA: ENTRE OS DEDOS, CARACTERISTICA: LUVA PARA FORMATURAS, COR BRANCA, FECHAMENTO PUNHO: TIC TAC, <b>TAMANHO: P</b> , FORMA FORNECIMENTO: PAR Código do Item: 8480.017.0012 (ID - 146600)	UN	60			
	<b>LUVA MILITAR</b> , MATERIAL: ALGODAO, COSTURA: ENTRE OS DEDOS, CARACTERISTICA: LUVA PARA FORMATURAS, COR BRANCA, FECHAMENTO PUNHO: TIC TAC, <b>TAMANHO: M</b> , FORMA FORNECIMENTO: PAR Código do Item: 8480.017.0013 (ID - 146601)	UN	100			
	<b>LUVA MILITAR</b> , MATERIAL: ALGODAO, COSTURA: ENTRE OS DEDOS, CARACTERISTICA: LUVA PARA FORMATURAS, COR BRANCA, FECHAMENTO PUNHO: TIC TAC, <b>TAMANHO: G</b> , FORMA FORNECIMENTO: PAR Código do Item: 8480.017.0014 (ID - 146602)	UN	40			
	<b>LUVA MILITAR</b> , MATERIAL: ALGODAO, COSTURA: ENTRE OS DEDOS, CARACTERISTICA: LUVA PARA FORMATURAS, COR BRANCA, FECHAMENTO PUNHO: TIC TAC, <b>TAMANHO: GG</b> , FORMA FORNECIMENTO: PAR Código do Item: 8480.017.0015 (ID - 146603)	UN	20			
4	<b>TALABARTE</b> , MODELO: TALABARTE, COURO, BRANCO, PONTEIRA EM ``V``, PORTA SABRE DUPLO., MATERIAL: COURO - FITA, REVESTIMENTO: CAPA COURO, COMPRIMENTO: REGULAVEL, NUMERO MOSQUETAO: 2 MOSQUETOES, CONEXAO CINTO: MOSQUETAO TRAVA SIMPLES, CONEXAO SEGURANCA: MOSQUETAO TRAVA SIMPLES, ABERTURA MOSQUETAO: 60 MM, MATERIAL MOSQUETAO: ACO CARBONO ESTAMPADO, ABSORVEDOR ENERGIA: SEM ABSORVEDOR, SEGURANCA ADICIONAL: REGULADOR POSICAO, CERTIFICADO APROVACAO - CA: OBRIGATORIO FORNC/GRAVACAO CA. Código do Item: 8480.021.0001 (ID - 75945)	UN	220			
5	<b>POLAINA</b> PARA SAPATO,TECIDO: BRIM, COR: BRANCA, APLICACAO: SAPATO Código do Item: 8480.022.0003 (ID - 75999)	PAR	220			
6	<b>PENACHO</b> , MATERIAL: PENA AVES, COR: <b>PRETA</b> , DIMENSOES: 20 CM Código do Item: 8480.024.0002 (ID - 75942)	UN	150			
	<b>PENACHO</b> , MATERIAL: PENA AVES, COR: <b>VERMELHA</b> , DIMENSOES: 20 CM Código do Item: 8480.024.0001 (ID - 75941)	UN	45			
	<b>PENACHO</b> , MATERIAL: PENA AVES, COR: <b>AZUL  E BRANCO</b> , DIMENSOES: 20 CM Código do Item: 8480.024.0004 (ID - 168240 )	UN	25			
7	<b>INSIGNIA</b> , MODELO: GOLA, MATERIAL: METAL DOURADO, FORMATO: <b>CASTELINHO</b> , DIMENSOES: 28 X 26 MM (ALT x LARG), PADRAO: PMERJ, FORMA FORNECIMENTO: UNIDADE	UN	440			

	Código do Item: 8455.007.0034 (ID - 168241)					
8	<b>CHARLATEIRA</b> , MATERIAL: FELTRO, COR: VERMELHA, PALMATORIA: PALMATORIA OVAL, <b>(AL OFICIAL)</b>	UN	300			
	Código do Item: 8480.023.0001 (ID - 75908)					
	<b>CHARLATEIRA</b> , MATERIAL: FELTRO, COR: VERMELHA, PALMATORIA: PALMATORIA OVAL COM FRANJA <b>(OFICIAL INTERMEDIARIO E SUBALTERNO)</b> , FORMA FORNECIMENTO: PAR	UN	12			
	Código do Item: 8480.023.0002 (ID - 146486)					
	<b>CHARLATEIRA</b> , MATERIAL: FELTRO, COR: VERMELHA, PALMATORIA: PALMATORIA OVAL COM FRANJA <b>(OFICIAL SUPERIOR)</b> , FORMA FORNECIMENTO: PAR	UN	13			
	Código do Item: 8480.023.0003 (ID - 146487)					
	<b>CHARLATEIRA</b> , MATERIAL: FELTRO, COR: VERMELHA, PALMATORIA: PALMATORIA OVAL <b>(BANDA DE MÚSICA)</b> FORMA FORNECIMENTO: PAR	UN	90			
Código do Item: 8480.023.0004 (ID - 172207)						
9	<b>BARRETINA</b> , PADRAO: PMERJ, CATEGORIA: UNISEX, TAMANHO: 13 CM ALTURA, APLICACAO: N/D, COMPOSICAO: BONÉ COM ARMAÇÃO OVAL, DE PLÁSTICO LEVE. para <b>ALUNO OFICIAL</b>	UN	150			
	Código do Item: 8480.019.0002 (ID - 75954)					
	<b>BARRETINA</b> - PADRAO: PMERJ, CATEGORIA: UNISSEX , TAMANHO: 13 CM ALTURA, APLICACAO: 7º UNIFORME <b>(OFICIAL)</b> , COMPOSICAO: BONE COM ARMAÇÃO OVAL, DE PLASTICO LEVE , FORMA FORNECIMENTO: UNIDADE	UN	25			
	Código do Item: 8480.019.0004 (ID - 168281 )					
10	<b>BARRETINA</b> , PADRAO: PMERJ, CATEGORIA: UNISEX, TAMANHO: 13 CM ALTURA, APLICACAO: N/D, COMPOSICAO: BONÉ COM ARMAÇÃO OVAL, DE PLÁSTICO LEVE. para <b>BANDA DE MÚSICA</b>	UN	45			
	Código do Item: 8480.019.0001 (ID - 75907)					
10	<b>GUIA DO ESPADIM</b> , APLICACAO: FORMATURA, MATERIAL: GORGORAO DE RAYON, DIMENSOES: 360 X 20 MM (C x L), COR: PRETO, ACESSORIO: 03 GALOES DOURADOS	UN	150			
	Código do Item: 8480.020.0005 (ID - 130165)					
11	<b>GUIA ESPADA</b> , MATERIAL: POLIAMIDA, COR: BRANCA, FERRAGENS: EM LATAO POLIDO DOURADO, FORMA FORNECIMENTO: UNIDADE	UN	25			
	Código do Item: 8480.025.0002 (ID - 146489)					

### ANEXO III

#### MAPA DE RISCOS

<b>RISCO 01</b>				
<b>PROBABILIDADE</b>		( <input checked="" type="checkbox"/> ) Baixa	( <input type="checkbox"/> ) Média	( <input type="checkbox"/> ) Alta
<b>IMPACTO</b>		( <input type="checkbox"/> ) Baixa	( <input type="checkbox"/> ) Média	( <input checked="" type="checkbox"/> ) Alta
<b>Id.</b>	<b>Dano</b>			
1.	Licitação Deserta ou pouca probabilidade de negociação de valores acima do determinado na Pesquisa de Mercado.			
<b>Id</b>	<b>Ação Preventiva</b>	<b>Responsável</b>		
1.	Elaborar pesquisas de preços com orçamentos que representem a realidade atual utilizando meios confiáveis.	DLP, através da Subseção de Pesquisa de Mercado.		
<b>Id</b>	<b>Ação de Contingência</b>	<b>Responsável</b>		
1.	Com o valor já dentro da realidade de mercado, procede com a publicação do Pregão.	DLP, através da Subseção de Edital.		
<b>RISCO 02</b>				
<b>PROBABILIDADE</b>		( <input checked="" type="checkbox"/> ) Baixa	( <input type="checkbox"/> ) Média	( <input type="checkbox"/> ) Alta
<b>IMPACTO</b>		( <input type="checkbox"/> ) Baixa	( <input type="checkbox"/> ) Média	( <input checked="" type="checkbox"/> ) Alta
<b>Id.</b>	<b>Dano</b>			
1.	Requisito/especificação da contratação que possam ser erroneamente interpretados pelos licitantes.			
<b>Id</b>	<b>Ação Preventiva</b>	<b>Responsável</b>		
1.	Elaborar o Termo de Referência de forma clara e concisa e solicitar a visita técnica para maior conhecimento a cerca do objeto pretendido.	DLP, através da Subseção de Termo de Referência.		
<b>Id</b>	<b>Ação de Contingência</b>	<b>Responsável</b>		
1.	Analisar o Termo de Referência a fim de identificar pontos que possam ser questionados e, se for necessário, encaminhar para alteração por parte do requisitante.	Chefe da Subseção de Termo de Referência.		
<b>RISCO 03</b>				
<b>PROBABILIDADE</b>		( <input type="checkbox"/> ) Baixa	( <input type="checkbox"/> ) Média	( <input checked="" type="checkbox"/> ) Alta
<b>IMPACTO</b>		( <input type="checkbox"/> ) Baixa	( <input type="checkbox"/> ) Média	( <input checked="" type="checkbox"/> ) Alta
<b>Id.</b>	<b>Dano</b>			
1.	Contratação interrompida por recursos jurídicos, cujo impacto se traduz no atraso no processo de aquisição.			
<b>Id</b>	<b>Ação Preventiva</b>	<b>Responsável</b>		
1.	Realizar reuniões com a Assessoria Jurídica do Gabinete do Comando Geral para avaliar a realização da contratação.	DLP, através da Seção de Licitações.		
<b>Id</b>	<b>Ação de Contingência</b>	<b>Responsável</b>		
1.	Reunir-se com a Assessoria Jurídica do	DLP, através da Seção de		

	Gabinete do Comando Geral para avaliar as ações e medidas que se devem tomar.	Licitações.		
<b>RISCO 04</b>				
<b>PROBABILIDADE</b>		( ) Baixa	( <b>X</b> ) Média	( ) Alta
<b>IMPACTO</b>		( ) Baixa	( ) Média	( <b>X</b> ) Alta
<b>Id.</b>	<b>Dano</b>			
1.	Ausência de licitantes ou de propostas comerciais válidas, culminando na perda do processo licitatório.			
<b>Id</b>	<b>Ação Preventiva</b>		<b>Responsável</b>	
1.	Especificar o objeto pretendido com informações necessárias e objetivas.		Unidade solicitante.	
2.	Exigir habilitação que possibilite a participação do maior número de concorrentes, sem comprometer a qualidade pretendida.		DLP, através da Seção de Licitações.	
3.	Ampla divulgação do edital.		DLP, através da Subseção de Edital	
<b>Id</b>	<b>Ação de Contingência</b>		<b>Responsável</b>	
1.	Reavaliação do Termo de Referência e Republicação do Edital.		DLP, através da Seção de Licitações.	
<b>RISCO 05</b>				
<b>PROBABILIDADE</b>		( <b>X</b> ) Baixa	( ) Média	( ) Alta
<b>IMPACTO</b>		( ) Baixa	( ) Média	( <b>X</b> ) Alta
<b>Id.</b>	<b>Dano</b>			
1.	Estabelecer exigências contratuais as quais os licitantes não tenham condições de atender e que o Gestor e os Fiscais não tenham condições de fiscalizar, resultando na elevação do custo contratual e não aderência aos termos do edital, ou seja, resultando em licitação deserta ou fracassada.			
<b>Id</b>	<b>Ação Preventiva</b>		<b>Responsável</b>	
1.	Realizar reuniões com o Diretor Geral de Apoio Logístico e Diretor de Licitações e Projetos para avaliar as exigências contidas no Termo de Referência.		Chefe da Seção de Licitações e seus Chefes de Subseções.	
2.	Revisar o Termo de Referência e especificar apenas exigências adequadas à realidade da SEPM.		Chefe da Subseção de Termo de Referência.	
<b>Id</b>	<b>Ação de Contingência</b>		<b>Responsável</b>	
1.	Realizar reunião com o Diretor Geral de Apoio Logístico e o Diretor de Licitações e Projetos para avaliar e, se possível, revisar, as exigências contidas no Termo de Referência.		DLP, através da Seção de Licitações.	

**ANEXO II**

**RELAÇÃO DE ÓRGÃOS PARTICIPANTES**

NÃO HAVERÁ
------------

## ANEXO III

### ATA DE REGISTRO DE PREÇOS PARA AQUISIÇÃO

ATA DE REGISTRO DE PREÇOS n° \_\_\_\_/2023.

**ATA DE REGISTRO DE PREÇOS PARA A AQUISIÇÃO DE 7º UNIFORME HISTÓRICO DA SEPM, pela SECRETARIA DE ESTADO DE POLÍCIA MILITAR, E O(S) FORNECEDOR(ES) ABAIXO INDICADO(S)**

**O ESTADO DO RIO DE JANEIRO**, pela SECRETARIA DE ESTADO DE POLÍCIA MILITAR - SEPM, inscrita no CNPJ sob o n° 32.690.668/0001-02, com sede situada na Rua Evaristo da Veiga, n° 78, Centro, Rio de Janeiro - RJ, na qualidade e ora designado **ÓRGÃO GERENCIADOR**, representado neste ato pelo Ordenador de Despesas, CEL PM RG 54.569, Jomar Fernando da Silva, ID FUNCIONAL 24194840, por delegação de competência conferida pela Resolução SEPM N° 2204 de 28 DE JANEIRO DE 2022, ora denominada AUTORIDADE COMPETENTE, e a empresa \_\_\_\_\_ situada na Rua \_\_\_\_\_, Bairro \_\_\_\_\_, Cidade \_\_\_\_\_ e inscrita no CNPJ/MF sob o n° \_\_\_\_\_, daqui por diante denominada **FORNECEDOR**, representada neste ato por \_\_\_\_\_, cédula de identidade n° \_\_\_\_\_, domiciliada na Rua \_\_\_\_\_, Cidade \_\_\_\_\_, lavram a presente **ATA DE REGISTRO DE PREÇOS**, na forma do disposto no processo administrativo n° SEI-35/130/003310/2019, que se regerá pelas normas da Lei Federal n° 8.666, de 21 de junho de 1993, Lei n° 10.520, de 17 de julho de 2002 do Decretos Estadual n° 46.751, de 2019, da Lei Estadual n.º 287, de 4 de dezembro de 1979, do Decreto Estadual n.º 3.149, de 28 de abril de 1980, e respectivas alterações, do instrumento convocatório, aplicando-se a este instrumento suas disposições irrestrita e incondicionalmente, bem como pelas cláusulas e condições seguintes:

#### **CLÁUSULA PRIMEIRA: DO OBJETO**

A presente Ata tem por objeto o Registro de Preços para a eventual aquisição de 7º uniforme histórico da SEPM, conforme as especificações contidas no Edital de Pregão; Termo de Referência – Anexo I do Edital e o Formulário de Proposta de Preços – Anexo VI do Edital, assim como as informações reunidas no Anexo I – Consolidação das Informações desta Ata de Registro de Preços.

#### **CLÁUSULA SEGUNDA: DA ATA DE REGISTRO DE PREÇOS**

Esta Ata de Registro de Preços é documento vinculativo, de caráter obrigacional, com efeito de compromisso de fornecimento, para futura contratação, nos termos definidos no Anexo I – Termo de Referência.

**Parágrafo primeiro:** A contratação com o fornecedor registrado não é obrigatória e será realizada de acordo com a necessidade do **ÓRGÃO GERENCIADOR** e dos **ÓRGÃOS PARTICIPANTES** e de acordo com o quantitativo indicado na cláusula quarta.

**Parágrafo segundo:** a lavratura desta Ata de Registro de Preços não obriga a contratação dos itens registrados, facultando-se a realização de licitação específica para o objeto da contratação, sendo assegurada preferência ao FORNECEDOR registrado em igualdade de condições, assim como ao FORNECEDOR DO CADASTRO DE RESERVA, na forma da cláusula décima sétima.

**Parágrafo terceiro:** a Ata de Registro de Preços, com a indicação do preço registrado e dos fornecedores, será divulgada no Portal de Compras do Estado e na página eletrônica do órgão gerenciador da Ata e ficará disponibilizada durante a sua vigência.

**CLÁUSULA TERCEIRA: DO ÓRGÃO GERENCIADOR e DOS ÓRGÃOS ADERENTES**  
O **ÓRGÃO GERENCIADOR** desta Ata de Registro de Preços é a Secretaria de Estado de Polícia Militar - SEPM.

**Parágrafo primeiro:** São **ÓRGÃOS PARTICIPANTES** os órgãos ou entidades da Administração Pública direta, autárquica e fundacional do Estado do Rio de Janeiro, conforme relação constante do Anexo II do Edital.

**Parágrafo segundo:** A ata de registro de preços poderá ser aderida por qualquer órgão ou entidade do Estado, que não tenha participado do certame licitatório, ora denominados **ÓRGÃOS ADERENTES**.

**Parágrafo terceiro:** Podem também ser considerados **ÓRGÃOS ADERENTES** os órgãos ou entidades municipais, distritais, de outros estados e federais, resguardadas as disposições de cada ente, desde que atendidas as condições da cláusula vigésima.

#### **CLÁUSULA QUARTA: DO QUANTITATIVO**

**São as seguintes quantidades estimadas para a contratação:**

a) previsão de aquisição pelo **ÓRGÃO GERENCIADOR** e pelos **ÓRGÃOS PARTICIPANTES:** De acordo com o anexo XI do Edital.

b) previsão de aquisição pelos **ÓRGÃOS ADERENTES** (Não Participantes): O quantitativo decorrente das adesões à ata de registro de preços não poderá exceder, na totalidade, ao dobro do quantitativo de cada item registrado na ata de registro de preços para o órgão gerenciador e órgãos participantes, independente do número de órgãos não participantes que aderirem, § 4º art. 26 Decreto Estadual nº 46.751/2019.

**Parágrafo primeiro:** as quantidades dos itens indicadas nas alíneas a e b, do *caput* desta cláusula, são meramente estimativas e não implicam em obrigatoriedade de contratação pelo Órgão Gerenciador e pelos Órgãos Participantes durante a vigência da Ata de Registro de Preços.

**Parágrafo segundo:** o quantitativo decorrente da contratação pelos **ÓRGÃOS ADERENTES** não ultrapassará, na totalidade, ao dobro de cada item da ata de registro de preços e nem poderá exceder, por **ÓRGÃO ADERENTE**, a cinquenta por cento do quantitativo De cada item desta licitação, registrados na Ata de Registro de Preços para o **ÓRGÃO GERENCIADOR** e **ÓRGÃOS PARTICIPANTES**.

**Parágrafo terceiro:** é vedada a realização de acréscimos nos quantitativos registrados na Ata de Registro de Preços, inclusive o acréscimo de que trata o § 1º, do art. 65, da Lei nº 8.666, de 1993.

**Parágrafo quarto:** As quantidades previstas na Ata de Registro de Preços para os itens com preços registrados poderão ser remanejadas, pelo órgão gerenciado, entre os órgãos e entidades participantes do procedimento licitatório para registro de preços, mediante solicitação acompanhada de estudos técnicos e justificativa da necessidade.

**Parágrafo quinto:** Caberá ao órgão gerenciador autorizar o remanejamento, com a transferência dos quantitativos entre os órgãos e entidades participantes, desde que haja anuência daquele que vira sofrer a redução dos quantitativos informados.

#### **CLÁUSULA QUINTA: DOS LOCAIS DE ENTREGA**

Os locais de entrega dos bens objeto do registro de preços estão listados no Anexo IV do Edital.

#### **CLÁUSULA SEXTA: DO PRAZO DE ENTREGA**

A entrega deverá ocorrer em até 180 (cento e oitenta) dias corridos após a retirada da nota de empenho, conforme item 6.1 do Termo de Referência.

#### **CLÁUSULA SÉTIMA: DO PREÇO**

O preço unitário de cada item registrado é o constante da proposta vencedora da licitação, cujos valores estão reunidos no Anexo I – Consolidação das Informações desta Ata de Registro de Preços.

**Parágrafo primeiro:** O preço unitário de cada item engloba todas as despesas relativas ao objeto do contrato, bem como os respectivos custos diretos e indiretos, tributos, remunerações, despesas fiscais, financeiras, frete, transporte e quaisquer outras necessárias ao cumprimento do objeto desta Licitação, salvo expressa previsão legal. Nenhuma reivindicação adicional de pagamento ou reajustamento de preços será considerada.

**Parágrafo segundo:** O objeto da aquisição deverá estar coberto por garantia total sobre quaisquer defeitos de fabricação.

**Parágrafo terceiro:** Os preços registrados poderão ser revistos em decorrência de eventual redução dos preços praticados no mercado ou de fato que eleve o custo dos serviços ou materiais registrados, cabendo ao **ÓRGÃO GERENCIADOR** promover as negociações junto aos fornecedores, observadas as disposições contidas na alínea “d” do inciso II do *caput* do art. 65 da Lei nº 8.666, de 1993.

**Parágrafo quarto:** Quando o preço registrado tornar-se superior ao preço praticado no mercado por motivo superveniente, o **ÓRGÃO GERENCIADOR** convocará os fornecedores para negociarem a redução dos preços aos valores praticados pelo mercado.

**Parágrafo quinto:** A ordem de classificação dos fornecedores que aceitarem reduzir seus preços aos valores de mercado observará a classificação original.

**Parágrafo sexto:** Quando o preço de mercado tornar-se superior aos preços registrados e o FORNECEDOR, mediante requerimento devidamente fundamentado, não puder cumprir o compromisso, o **ÓRGÃO GERENCIADOR** poderá:

a) liberar o FORNECEDOR do compromisso assumido, caso a comunicação ocorra antes do pedido de fornecimento, e sem aplicação da penalidade se confirmada à veracidade dos motivos e comprovantes apresentados; e

b) convocar os **FORNECEDORES DO CADASTRO DE RESERVA**, mencionados na cláusula décima sétima, para assegurar igual oportunidade de negociação.

**Parágrafo sétimo:** Não havendo êxito nas negociações, o **ÓRGÃO GERENCIADOR** deverá proceder à revogação, parcial ou integral, da ata de registro de preços, adotando as medidas cabíveis para obtenção da contratação mais vantajosa.

#### **CLÁUSULA OITAVA: DO PRAZO DE VALIDADE DA ATA DE REGISTRO DE PREÇOS**

PARÁGRAFO PRIMEIRO - O prazo de validade da Ata de Registro de Preços é de 12 (doze) meses, contados a partir de xx/xx/2023, desde que posterior à data de publicação do extrato deste instrumento no D.O., valendo a data de publicação do extrato como termo inicial de vigência, caso posterior à data convencionada nesta cláusula.

#### **CLÁUSULA NONA: RECURSOS ORÇAMENTÁRIOS**

Os recursos necessários para as contratações decorrentes da Ata de Registro de Preços correrão por conta da Natureza da Despesa e do Programa de Trabalho próprios do **ÓRGÃO GERENCIADOR, ÓRGÃOS PARTICIPANTES e ÓRGÃOS ADERENTES**.

#### **CLÁUSULA DÉCIMA: CONTRATAÇÃO PELO ÓRGÃO GERENCIADOR E PELOS ÓRGÃOS PARTICIPANTES**

Compete ao **ÓRGÃO GERENCIADOR** e aos **ÓRGÃOS PARTICIPANTES** promover as ações necessárias para as suas próprias contratações, durante o prazo de validade da Ata de Registro de Preços.

**Parágrafo primeiro:** a contratação realizada pelo **ÓRGÃO GERENCIADOR** e pelos **ÓRGÃOS PARTICIPANTES** será formalizada por intermédio de instrumento contratual (Anexo X do Edital – Minuta de Contrato), emissão de nota de empenho de despesa, autorização de compra ou outro instrumento similar, conforme disposto no artigo 62 da Lei nº 8.666, de 1993.

**Parágrafo segundo:** o **ÓRGÃO GERENCIADOR** e os **ÓRGÃOS PARTICIPANTES** deverão verificar a manutenção das condições de habilitação do fornecedor e proceder à consulta ao Cadastro de Fornecedores do Estado, por meio do SIGA e ao Cadastro Nacional de Empresas Inidôneas e Suspensas – CEIS, do Portal Transparência da Controladoria Geral da União, para constatar a inexistência de penalidade cujo efeito ainda vigore.

#### **CLÁUSULA DÉCIMA PRIMEIRA: DA EXECUÇÃO, DO RECEBIMENTO E DA FISCALIZAÇÃO DO CONTRATO**

Executado o contrato, o seu objeto será recebido na forma prevista no art. 73 da Lei n.º 8.666/93, dispensado o recebimento provisório nas hipóteses previstas no art. 74 da mesma lei.

**Parágrafo primeiro:** as condições de fornecimento devem ser executadas fielmente, de acordo com os termos do instrumento convocatório, do Termo de Referência – Anexo I do edital e da legislação vigente, respondendo o inadimplente pelas consequências da inexecução total ou parcial do objeto contratual.

**Parágrafo segundo:** a execução do contrato será acompanhada e fiscalizada por representante(s) do **CONTRATANTE** especialmente designado(s) pelo órgão contratante conforme ato de nomeação.

**Parágrafo terceiro:** o objeto do contrato será recebido em tantas parcelas quantas forem as relativas ao do pagamento, na seguinte forma:

**a) provisoriamente, em até 5 (cinco) dias após parecer circunstanciado da Comissão de Fiscalização, para efeito de verificação da conformidade do material com as especificações constantes neste Termo de Referência, emitindo, ao término do recebimento, o Termo de Recebimento Provisório.**

**b) definitivamente, pelo Gestor do Contrato em até 10 (dez) dias corridos contados a partir do recebimento provisório, após a verificação da qualidade e quantidade dos bens e consequente aceitação, emitindo, ao término do recebimento, o Termo de Recebimento Definitivo.**

**Parágrafo quarto:** o recebimento provisório ou definitivo do objeto do Contrato não exclui a responsabilidade civil a ele relativa, nem a ético-profissional, pela sua perfeita execução do Contrato.

**Parágrafo quinto:** Salvo se houver exigência a ser cumprida pelo adjudicatário, o processamento da aceitação provisória ou definitiva deverá ficar concluído no prazo de 30 (trinta) dias úteis, contados da entrada do respectivo requerimento no protocolo do órgão contratante, na forma do disposto no parágrafo 3º. do art. 77 do Decreto nº 3.149/1980.

**Parágrafo sexto:** os bens ou os materiais cujos padrões de qualidade e desempenho estejam em desacordo com a especificação do edital e do Termo de Referência – Anexo I do Edital serão recusados pelo responsável pela execução e fiscalização do contrato, que anotarás em registro próprio as ocorrências e determinará o que for necessário à regularização das faltas ou defeitos observados. No que exceder à sua competência, comunicará o fato à autoridade superior, em 5 (cinco) dias, para ratificação.

**Parágrafo sétimo:** o fornecedor declara, antecipadamente, aceitar todas as condições, métodos e processos de inspeção, verificação e controle adotados pela fiscalização, obrigando-se a fornecer todos os dados, elementos, explicações, esclarecimentos e comunicações de que esta necessitar e que forem julgados necessários ao desempenho de suas atividades.

**Parágrafo oitavo:** a instituição e a atuação da fiscalização não exclui ou atenua a responsabilidade do fornecedor, nem o exime de manter fiscalização própria.

## **CLÁUSULA DÉCIMA SEGUNDA: CONDIÇÕES DE PAGAMENTO**

Os pagamentos serão realizados pelo **ÓRGÃO GERENCIADOR, ÓRGÃOS PARTICIPANTES e ÓRGÃOS ADERENTES**, de acordo com as contratações realizadas por cada um deles, que considere a quantidade e valor dos itens adquiridos.

**Parágrafo primeiro:** O pagamento será realizado à vista, conforme quantidade fornecida e depois do recebimento definitivo do objeto, conforme item 9.3 do Termo de Referência.

**Parágrafo segundo:** os pagamentos serão efetuados, obrigatoriamente, por meio de crédito em conta corrente da instituição financeira contratada pelo Estado cujo número e agência deverão ser informados pelo adjudicatário até a assinatura do contrato.

**Parágrafo terceiro:** no caso de a CONTRATADA estar estabelecida em localidade que não possua agência da instituição financeira contratada pelo Estado ou caso verificada pelo CONTRATANTE a impossibilidade de a CONTRATADA, em razão de negativa expressa da instituição financeira contratada pelo Estado, abrir ou manter conta corrente naquela instituição financeira, o pagamento poderá ser feito mediante crédito em conta corrente de outra instituição financeira. Nesse caso, eventuais ônus financeiros e/ou contratuais adicionais serão suportados exclusivamente pela CONTRATADA.

**Parágrafo quarto:** O pagamento será efetuado em 30 (trinta) dias, contados a partir do recebimento definitivo do Objeto, obrigatoriamente, por meio de crédito em conta corrente do Banco Bradesco S.A. Cabendo ressaltar, que número da conta e agência deverá ser informado pelo adjudicatário até a assinatura do contrato, conforme item 9.1 do Termo de Referência.

**Parágrafo quinto:** considera-se adimplemento o cumprimento da prestação com a entrega do objeto, devidamente atestada pelo(s) agente(s) competente(s).

**Parágrafo sexto:** caso se faça necessária a reapresentação de qualquer fatura por culpa do contratado, o prazo de 30 (trinta) dias ficará suspenso, prosseguindo a sua contagem a partir da data da respectiva reapresentação.

**Parágrafo sétimo:** os pagamentos eventualmente realizados com atraso, desde que não decorram de ato ou fato atribuível à Contratada, sofrerão a incidência de atualização financeira pelo IGPM, e juros moratórios de 0,5% ao mês, calculado *pro rata die*, e aqueles pagos em prazo inferior ao estabelecido neste Edital serão feitos mediante desconto de 0,5% ao mês *pro rata die*.

**Parágrafo oitavo:** o contratado deverá emitir a Nota Fiscal Eletrônica – NF-e, consoante o Protocolo ICMS 42, de 3 de julho de 2009, com a redação conferida pelo Protocolo ICMS 85, de 9 de julho de 2010, e caso seu estabelecimento estiver localizado no Estado do Rio de Janeiro deverá observar a forma prescrita no § 1º, alíneas a, b, c e d, do art. 2º da Resolução SER 047/2003.

### **CLÁUSULA DÉCIMA TERCEIRA: DAS OBRIGAÇÕES DO ÓRGÃO GERENCIADOR, ÓRGÃOS PARTICIPANTES E ÓRGÃOS ADERENTES NA QUALIDADE DE CONTRATANTES**

Constituem obrigações do ÓRGÃO GERENCIADOR, ÓRGÃOS PARTICIPANTES e ÓRGÃOS ADERENTES, na qualidade de Contratantes:

- a) efetuar os pagamentos devidos ao Fornecedor, de acordo com as condições estabelecidas no Edital de Pregão; Termo de Referência – Anexo I do Edital; Formulário de Proposta de Preços – Anexo VI do Edital e Anexo I – Consolidação das Informações desta Ata de Registro de Preços.
- b) entregar ao Fornecedor documentos, informações e demais elementos que possuir e pertinentes à execução do presente contrato;
- c) exercer a fiscalização da execução do objeto;
- d) receber provisória e definitivamente o objeto, nas formas definidas no edital e no contrato, se houver.

### **CLÁUSULA DÉCIMA QUARTA: DO ÓRGÃO GERENCIADOR** Constituem obrigações do ÓRGÃO GERENCIADOR:

- a) gerenciar a ata de registro de preços;
- b) realizar ampla pesquisa de preços semestralmente para aferir a compatibilidades de preços registrados com os com os efetivamente praticados;
- c) conduzir os procedimentos relativos a eventuais renegociações dos preços registrados;

d) publicar no Portal de Compras do Poder Executivo, do Estado do Rio de Janeiro, os preços registrados e suas atualizações, para fins de orientação dos ÓRGÃOS ADERENTES;

e) gerir os pedidos de adesão dos órgãos e entidades não participantes da Ata de Registro de Preços e orientar os procedimentos dos ÓRGÃOS ADERENTES.

#### **CLÁUSULA DÉCIMA QUINTA: DAS OBRIGAÇÕES DO FORNECEDOR:**

Constituem obrigações do Fornecedor:

a) entregar os bens, na quantidade, qualidade, local e prazos especificados, de acordo com as condições estabelecidas no Edital de Pregão; Termo de Referência – Anexo I do Edital; Formulário de Proposta de Preços – Anexo VI do Edital e Anexo I – Consolidação das Informações desta Ata de Registro de Preços.

b) entregar o objeto do contrato sem qualquer ônus para o **CONTRATANTE**, estando incluído no valor do pagamento todas e quaisquer despesas, tais como tributos, frete, seguro e descarregamento das mercadorias;

c) manter em estoque um mínimo de bens necessários à execução do objeto do contrato;

d) comunicar ao Fiscal do contrato, por escrito e tão logo constatado problema ou a impossibilidade de execução de qualquer obrigação contratual, para a adoção das providências cabíveis;

e) reparar, corrigir, remover, reconstruir ou substituir, no todo ou em parte e às suas expensas, bens objeto do contrato em que se verificarem vícios, defeitos ou incorreções resultantes de execução irregular ou do fornecimento de materiais inadequados ou desconformes com as especificações;

f) indenizar todo e qualquer dano e prejuízo pessoal ou material que possa advir, direta ou indiretamente, do exercício de suas atividades ou serem causados por seus prepostos à **CONTRATANTE** ou terceiros.

g) e todas as demais constantes no Termo de Referência – Anexo I

**Parágrafo único:** não será admitida justificativa de atraso no fornecimento dos produtos adquiridos que tenha como fundamento o não cumprimento da sua entrega pelos fornecedores do licitante.

#### **CLÁUSULA DÉCIMA SEXTA: DA RESPONSABILIDADE**

O Fornecedor é responsável por danos causados ao órgão contratante ou a terceiros, decorrentes de culpa ou dolo na execução do contrato, não excluída ou reduzida essa responsabilidade pela presença de fiscalização ou pelo acompanhamento da execução por órgão da Administração.

#### **CLÁUSULA DÉCIMA SÉTIMA: DO CADASTRO DE RESERVA**

Fazem parte do Cadastro de Reserva os fornecedores que aceitaram reduzir, na licitação, seus preços ao valor da proposta mais bem classificado, para a formação do Cadastro de Reserva, conforme informações reunidas no Anexo II – Cadastro de Reserva.

**Parágrafo primeiro:** estão registrados na ata de registro de preços, após o registro dos preços e quantitativos do licitante mais bem classificado durante a etapa competitiva, ora designado

**FORNECEDOR**, os preços e quantitativos dos que tiverem aceitado cotar o objeto em valor igual aquele, ora designado **FORNECEDOR DO CADASTRO DE RESERVA**, segundo os critérios do edital.

**Parágrafo segundo:** a ordem de classificação dos registrados na ata deverá ser respeitada para as contratações, cabendo ao **ÓRGÃO GERENCIADOR** realizar os devidos registros na Ata de Registro de Preços, para a sua atualização.

**Parágrafo terceiro:** o Cadastro de Reserva poderá ser empregado no caso de exclusão do **FORNECEDOR** na Ata de Registro de Preços, nas seguintes ocorrências:

a) cancelamento do registro do FORNECEDOR, quando este descumprir as condições da ata de registro de preços; não retirar a nota de empenho ou instrumento equivalente no prazo estabelecido pela Administração, sem justificativa aceitável; não aceitar reduzir o seu preço registrado, na hipótese deste se tornar superior àqueles praticados no mercado; ou sofrer sanção prevista nos incisos III ou IV do *caput* do art. 87 da Lei nº 8.666, de 1993, ou no art. 7º da Lei nº 10.520, de 2002;

b) cancelamento do registro de preços, por fato superveniente, decorrente de caso fortuito ou força maior, que prejudique o cumprimento da ata, devidamente comprovado e justificado, causado por razão de interesse público ou a pedido do fornecedor.

#### **CLÁUSULA DÉCIMA OITAVA: DO CANCELAMENTO DO REGISTRO DO FORNECEDOR**

O registro do fornecedor será cancelado quando:

a) forem descumpridas as condições da ata de registro de preços;

b) não for retirada a nota de empenho ou instrumento equivalente no prazo estabelecido pela Administração, sem justificativa aceitável;

c) não aceitar reduzir o seu preço registrado, na hipótese deste se tornar superior àqueles praticados no mercado; ou

d) sofrer sanção prevista nos incisos III ou IV do *caput* do art. 87 da Lei nº 8.666, de 1993, ou no art. 7º da Lei nº 10.520, de 2002.

**Parágrafo único:** o cancelamento do registro nas hipóteses previstas nas alíneas a, b e d do *caput* será formalizado por despacho do órgão gerenciador, assegurado o contraditório e a ampla e prévia defesa.

#### **CLÁUSULA DÉCIMA NONA: DO CANCELAMENTO DO REGISTRO DE PREÇOS:**

O cancelamento do registro de preços poderá ocorrer por fato superveniente, decorrente de caso fortuito ou força maior, que prejudique o cumprimento da ata, devidamente comprovado e justificado:

a) por razão de interesse público; ou

b) a pedido do fornecedor.

## **CLÁUSULA VIGÉSIMA: DA ADESÃO À ATA DE REGISTRO DE PREÇOS POR ÓRGÃO ADERENTE**

ÓRGÃO ADERENTE poderá, mediante prévia anuência do ÓRGÃO GERENCIADOR, aderir à Ata de Registro de Preços, desde que realizado estudo que demonstre a viabilidade e a economicidade.

**Parágrafo primeiro:** ÓRGÃO ADERENTE municipal, distrital, de outros estados e federal poderá aderir a esta Ata de Registro de Preços, desde que previamente autorizada pelo ÓRGÃO GERENCIADOR e após transcorrido metade do prazo de vigência da Ata de Registro de Preços e realizada a primeira contratação por ÓRGÃO PARTICIPANTE.

**Parágrafo segundo:** o fornecedor beneficiário não está obrigado a aceitar o fornecimento decorrente da adesão pelo ÓRGÃO ADERENTE.

**Parágrafo terceiro:** desde que o fornecimento objeto da adesão não prejudique as obrigações presentes e futuras decorrentes da ata, assumidas com o ÓRGÃO GERENCIADOR e ÓRGÃOS PARTICIPANTES o fornecedor poderá contratar com o ÓRGÃO ADERENTE.

**Parágrafo quarto:** após a autorização do ÓRGÃO GERENCIADOR, o ÓRGÃO ADERENTE deverá efetivar a aquisição ou contratação solicitada em até 90 (noventa) dias, observado o prazo de vigência da ata, devendo cumprir as atribuições inerentes aos ÓRGÃOS PARTICIPANTES e demais orientações do ÓRGÃO GERENCIADOR.

**Parágrafo quinto:** O ÓRGÃO ADERENTE deverá verificar a manutenção das condições de habilitação do fornecedor e proceder à consulta ao Cadastro de Fornecedores do Estado, por meio do SIGA, se for órgão ou entidade do Estado do Rio de Janeiro, e ao Cadastro Nacional de Empresas Inidôneas e Suspensas – CEIS, do Portal Transparência da Controladoria Geral da União, para constatar a inexistência de penalidade cujo efeito ainda vigore.

**Parágrafo sexto:** Compete ao ÓRGÃO ADERENTE:

- a) aceitar todas as condições fixadas na Ata de Registro de Preços;
- b) realizar os pagamentos relativos às suas contratações;
- c) os atos relativos à cobrança do cumprimento pelo fornecedor das obrigações contratualmente assumidas;
- d) a aplicação, observada a ampla defesa e o contraditório, de eventuais penalidades decorrentes do descumprimento de cláusulas contratuais, em relação às suas próprias contratações, devendo registrar no Cadastro de Fornecedores do Estado as penalidades aplicadas ou informá-las ao ÓRGÃO GERENCIADOR quando se tratar dos órgãos ou entidades que não pertençam ao Estado do Rio de Janeiro.

**Parágrafo sétimo:** O ÓRGÃO GERENCIADOR deverá zelar para que o quantitativo total das contratações pelos ÓRGÃO ADERENTES observe o limite fixado no parágrafo segundo, da cláusula quarta.

## **CLÁUSULA VIGÉSIMA PRIMEIRA: DAS SANÇÕES ADMINISTRATIVAS E DEMAIS PENALIDADES**

O licitante que, convocado no prazo de 05 (cinco) dias úteis, não celebrar o contrato, deixar de entregar ou apresentar documentação falsa exigida para o certame, ensejar o retardamento da

execução de seu objeto, não mantiver a proposta, falhar ou fraudar na execução do contrato, comportar-se de modo inidôneo ou cometer fraude fiscal, ficará, sem prejuízo das demais cominações legais, sujeito as seguintes sanções:

- a) impedimento de licitar e contratar com a Administração Pública do Estado do Rio de Janeiro, com a conseqüente suspensão de seu registro no Cadastro de Fornecedores, pelo prazo de até 5 (cinco) anos;
- b) multas previstas em edital e no contrato.

**Parágrafo primeiro:** As condutas do contratado, verificadas pela Administração Pública contratante, para fins deste item são assim consideradas:

I – retardar a execução do objeto, qualquer ação ou omissão do licitante que prejudique o bom andamento da licitação, inclusive deixar de entregar a amostra no prazo assinalado no edital, que evidencie tentativa de indução a erro no julgamento, ou que atrase a assinatura do contrato ou da ata de registro de preços;

II – não manter a proposta, a ausência de seu envio, bem como a recusa do envio de seu detalhamento, quando exigível, ou ainda o pedido, pelo licitante, da desclassificação de sua proposta, quando encerrada a etapa competitiva, desde que não esteja fundamentada na demonstração de vício ou falha na sua elaboração, que evidencie a impossibilidade de seu cumprimento;

III – falhar na execução contratual, o inadimplemento grave ou inescusável de obrigação assumida pelo contratado;

IV – fraudar na execução contratual, a prática de qualquer ato destinado à obtenção de vantagem ilícita, induzindo ou mantendo em erro a Administração Pública; e

V – comportar-se de modo inidôneo, a prática de atos direcionados a prejudicar o bom andamento do certame ou do contrato, tais como fraude ou frustração do caráter competitivo do procedimento licitatório, ação em conluio ou em desconformidade com a lei, indução deliberada a erro no julgamento, prestação falsa de informações, apresentação de documentação com informações inverídicas, ou que contenha emenda ou rasura, destinados a prejudicar a veracidade de seu teor original.

**Parágrafo segundo:** Ocorrendo qualquer outra infração legal ou contratual, o contratado estará sujeito, sem prejuízo da responsabilidade civil ou criminal que couber, às seguintes penalidades, que deverá(ão) ser graduada(s) de acordo com a gravidade da infração:

- a) advertência;
- b) multa administrativa;
- c) suspensão temporária da participação em licitação e impedimento de contratar com a Administração Pública do Estado do Rio de Janeiro;
- d) declaração de inidoneidade para licitar e contratar com a Administração Pública.

**Parágrafo terceiro:** A sanção administrativa deve ser determinada de acordo com a natureza, a gravidade da falta cometida, os danos causados à Administração Pública e as circunstâncias agravantes e atenuantes.

**Parágrafo quarto:** Quando a penalidade envolver prazo ou valor, os critérios estabelecidos no parágrafo terceiro também deverão ser considerados para a sua fixação.

**Parágrafo quinto:** A imposição das penalidades é de competência exclusiva do órgão contratante, podendo ser aplicado pelo ÓRGÃO GERENCIADOR, nesta qualidade, pelo

ÓRGÃO PARTICIPANTE ou pelo ÓRGÃO ADERENTE, em relação às respectivas contratações.

**Parágrafo sexto:** Ressalvada a hipótese descrita no parágrafo quinto, cabe ao ÓRGÃO GERENCIADOR aplicar as penalidades decorrentes de infrações no procedimento licitatório ou do descumprimento do pactuado na Ata de Registro de Preços.

**Parágrafo sétimo:** As sanções previstas na alínea b do *caput* e nas alíneas a e b, do parágrafo segundo serão impostas pelo Ordenador de Despesa, na forma do parágrafo único, do art. 35 do Decreto Estadual nº 3.149/80.

**Parágrafo oitavo:** As sanções previstas na alínea a do *caput* e na alínea c, do parágrafo segundo serão impostas pelo próprio Secretário de Estado ou pelo Ordenador de Despesa, devendo, neste caso, a decisão ser submetida à apreciação do próprio Secretário de Estado, na forma do parágrafo único, do art. 35 do Decreto Estadual nº 3.149/80.

**Parágrafo nono:** Tratando-se de ÓRGÃO PARTICIPANTE ou ÓRGÃO ADERENTE da Administração Indireta do Estado do Rio de Janeiro, as sanções previstas na alínea a do *caput* e na alínea c, do parágrafo segundo serão impostas pelo próprio Secretário de Estado ou pelo Ordenador de Despesa, devendo, neste caso, a decisão ser submetida à apreciação do próprio Secretário de Estado, na forma do parágrafo único, do art. 35 do Decreto Estadual nº 3.149/80.

**Parágrafo décimo:** A aplicação da sanção prevista na alínea d, do parágrafo segundo, é de competência exclusiva do Secretário de Estado do ÓRGÃO PARTICIPANTE ou ÓRGÃO ADERENTE contratante ou que a Entidade se encontra vinculada.

**Parágrafo décimo primeiro:** As multas administrativas, previstas na alínea b do *caput* e na alínea b, do parágrafo segundo:

- a) corresponderão ao valor de até 20% (vinte por cento) sobre o valor do Contrato, aplicadas de acordo com a gravidade da infração e proporcionalmente às parcelas não executadas;
- b) poderão ser aplicadas cumulativamente a qualquer outra;
- c) não têm caráter compensatório e seu pagamento não exime a responsabilidade por perdas e danos das infrações cometidas;
- d) deverão ser graduadas conforme a gravidade da infração;
- e) nas reincidências específicas, deverão corresponder ao dobro do valor da que tiver sido inicialmente imposta;
- f) deverão observar sempre o limite de 20% (vinte por cento) do valor do contrato ou do empenho, conforme preceitua o art. 87 do Decreto Estadual nº 3.149/80.

**Parágrafo décimo segundo:** A suspensão temporária da participação em licitação e impedimento de contratar com a Administração Pública do Estado do Rio de Janeiro, prevista na alínea c, do parágrafo segundo:

- a) não poderá ser aplicada em prazo superior a 2 (dois) anos;
- b) sem prejuízo de outras hipóteses, deverá ser aplicada quando o adjudicatário faltoso, sancionado com multa, não realizar o depósito do respectivo valor, no prazo devido;

**Parágrafo décimo terceiro:** A declaração de inidoneidade para licitar e contratar com a Administração Pública, prevista na alínea d, do parágrafo segundo, perdurará pelo tempo em que os motivos determinantes da punição ou até que seja promovida a reabilitação perante a própria autoridade que aplicou a penalidade, que será concedida sempre que o contratado ressarcir a Administração Pública pelos prejuízos causados.

**Parágrafo décimo quarto:** A reabilitação poderá ser requerida após 2 (dois) anos de sua aplicação.

**Parágrafo décimo quinto:** O atraso injustificado no cumprimento das obrigações contratuais sujeitará o CONTRATADO à multa de mora de 1% (um por cento) por dia útil que exceder o prazo estipulado, a incidir sobre o valor do contrato, da nota de empenho ou do saldo não atendido, respeitado o limite do art. 412 do Código Civil, sem prejuízo da possibilidade de rescisão unilateral do contrato pelo CONTRATANTE ou da aplicação das sanções administrativas.

**Parágrafo décimo sexto:** Se o valor das multas previstas na alínea b do *caput*, na alínea b, do parágrafo segundo e no parágrafo décimo quinto, aplicadas cumulativamente ou de forma independente, forem superiores ao valor da garantia prestada, além da perda desta, responderá o infrator pela sua diferença, que será descontada dos pagamentos eventualmente devidos pela Administração ou cobrada judicialmente.

**Parágrafo décimo sétimo:** A aplicação de sanção não exclui a possibilidade de rescisão administrativa do Contrato, garantido o contraditório e a defesa prévia.

**Parágrafo décimo oitavo:** A aplicação de qualquer sanção será antecedida de intimação do interessado que indicará a infração cometida, os fatos, os dispositivos do edital e/ou do contrato infringidos e os fundamentos legais pertinentes, assim como a penalidade que se pretende imputar e o respectivo prazo e/ou valor, se for o caso.

**Parágrafo décimo nono:** Ao interessado será garantido o contraditório e a defesa prévia.

**Parágrafo vigésimo:** A intimação do interessado deverá indicar o prazo e o local para a apresentação da defesa.

**Parágrafo vigésimo primeiro:** A defesa prévia do interessado será exercida no prazo de 5 (cinco) dias úteis, no caso de aplicação das penalidades previstas nas alíneas a e b do *caput* e nas alíneas a, b e c, do parágrafo segundo, e no prazo de 10 (dez) dias, no caso da alínea d, do parágrafo segundo.

**Parágrafo vigésimo segundo:** Será emitida decisão conclusiva sobre a aplicação ou não da sanção, pela autoridade competente, devendo ser apresentada a devida motivação, com a demonstração dos fatos e dos respectivos fundamentos jurídicos.

**Parágrafo vigésimo terceiro:** A recusa injustificada do adjudicatário em assinar o contrato dentro do prazo estipulado pela Entidade, sem que haja justo motivo para tal, caracterizará o descumprimento total da obrigação assumida e determinará a aplicação de multa de 5% (cinco por cento) do valor total do contrato, cabendo, ainda, a aplicação das demais sanções administrativas, de acordo com as peculiaridades do caso concreto.

**Parágrafo vigésimo quarto:** As penalidades previstas no *caput* e no parágrafo segundo também poderão ser aplicadas aos licitantes e ao adjudicatário.

**Parágrafo vigésimo quinto:** Os licitantes, adjudicatários e contratados ficarão impedidos de contratar com a Administração Pública do Estado do Rio de Janeiro, enquanto perdurarem os efeitos das sanções de:

a) suspensão temporária da participação em licitação e impedimento de contratar imposta pelo Estado do Rio de Janeiro, suas Autarquias ou Fundações (art. 87, III da Lei nº 8.666/93);

b) impedimento de licitar e contratar imposta pelo Estado do Rio de Janeiro, suas Autarquias ou Fundações (art. 7º da Lei nº 10.520/02);

c) declaração de inidoneidade para licitar e contratar imposta por qualquer Ente ou Entidade da Administração Federal, Estadual, Distrital e Municipal (art. 87, IV da Lei nº 8.666/93);

**Parágrafo vigésimo sexto:** As penalidades impostas aos licitantes serão registradas pelo ÓRGÃO GERENCIADOR no Cadastro de Fornecedores do Estado, por meio do SIGA.

**Parágrafo vigésimo sétimo:** Após o registro mencionado no item acima, deverá ser remetido para o Órgão Central de Logística (SUBLOG/SECCG), o extrato de publicação no Diário Oficial do Estado do ato de aplicação das penalidades citadas na alínea a do *caput* e nas alíneas c e d do parágrafo segundo, de modo a possibilitar a formalização da extensão dos seus efeitos para todos os órgãos e entidades da Administração Pública do Estado do Rio de Janeiro.

**Parágrafo vigésimo oitavo:** A aplicação das sanções mencionadas no parágrafo vigésimo sétimo deverá ser comunicada à Controladoria Geral do Estado, que informará, para fins de publicidade, ao Cadastro Nacional de Empresas Inidôneas e Suspensas – CEIS.

### **CLÁUSULA VIGÉSIMA SEGUNDA: DA GARANTIA**

Exigir-se-á do fornecedor, no prazo máximo de 10 (dez) dias, contado da data da assinatura do contrato, uma garantia, a ser prestada em qualquer modalidade prevista pelo § 1º, art. 56 da Lei n.º 8.666/93, da ordem de 2% (dois) do valor do contrato, a ser restituída após sua execução satisfatória.

**Parágrafo primeiro:** a garantia prestada não poderá se vincular a outras contratações, salvo após sua liberação.

**Parágrafo segundo:** nos casos em que valores de multa venham a ser descontados da garantia, seu valor original será recomposto no prazo de 72 (setenta e duas) horas, sob pena de rescisão administrativa do contrato.

### **CLÁUSULA VIGÉSIMA TERCEIRA: DA MANUTENÇÃO DAS CONDIÇÕES DE HABILITAÇÃO**

O(s) fornecedor(es) registrado(s) deverá(o) manter durante toda a vigência da Ata de Registro de Preços a compatibilidade com as obrigações assumidas, assim como todas as condições exigidas na licitação, inclusive as referentes à habilitação e às condições de participação.

### **CLÁUSULA VIGÉSIMA QUARTA: DO FORO DE ELEIÇÃO**

Fica eleito o Foro Central da Comarca da Capital do Rio de Janeiro para dirimir qualquer litígio decorrente da presente Ata de Registro de Preços que não possa ser resolvido por meio amigável, com expressa renúncia a qualquer outro, por mais privilegiado que seja.

E, por estarem assim acordes em todas as condições e cláusulas estabelecidas nesta Ata de Registro de Preços, firmam as partes o presente instrumento em 3 (três) vias de igual forma e teor, depois de lido e achado conforme, em presença de testemunhas abaixo firmadas.

Rio de Janeiro, de de 2023 .

ESTADO DO RIO DE JANEIRO (OU ENTIDADE)  
ÓRGÃO GERENCIADOR  
ORDENADORA DE DESPESA

FORNECEDOR  
RESPRESENTANTE(S) LEGAL(IS)

FORNECEDOR DO CADASTRO DE RESERVA  
RESPRESENTANTE(S) LEGAL(IS)

TESTEMUNHA

TESTEMUNHA

**Anexos:**

Anexo I – Consolidação das Informações da Ata de Registro de Preços

Anexo II – Cadastro de Reserva

**Anexo I – Consolidação das Informações da Ata de Registro de Preços**

**ATA DE REGISTRO DE PREÇOS nº \_\_\_\_/\_\_\_\_**

**ÓRGÃO GERENCIADOR:**

**OBJETO:**

**FORNECEDOR:**

**I**

<b>ITEM</b>	<b>CÓDIGO</b>	<b>ID</b>	<b>BEM / MATERIAL / PRODUTO / ESPECIFICAÇÃO / DESCRIÇÃO</b>	<b>MARCA / MODELO</b>	<b>QUANTIDADE TOTAL REGISTRADA</b>	<b>QUANTIDADE MÍNIMA POR FORNECIMENTO</b>	<b>UNIDADE</b>	<b>PREÇO UNITÁRIO</b>

**Anexo II – Cadastro de Reserva**

**ATA DE REGISTRO DE PREÇOS n° \_\_\_/\_\_\_**

**ÓRGÃO GERENCIADOR:**

**OBJETO:**

**FORNECEDOR DO CADASTRO DE RESERVA 1:** empresa \_\_\_\_\_  
situada na Rua \_\_\_\_\_, Bairro \_\_\_\_\_, Cidade \_\_\_\_\_ e inscrita no CNPJ/MF sob o  
n° \_\_\_\_\_, daqui por diante denominada FORNECEDOR, representada neste ato por  
\_\_\_\_\_, cédula de identidade n° \_\_\_\_\_, domiciliada na Rua \_\_\_\_\_, Cidade  
\_\_\_\_\_;

**FORNECEDOR DO CADASTRO DE RESERVA 2:** empresa \_\_\_\_\_  
situada na Rua \_\_\_\_\_, Bairro \_\_\_\_\_, Cidade \_\_\_\_\_ e inscrita no CNPJ/MF sob o  
n° \_\_\_\_\_, daqui por diante denominada FORNECEDOR, representada neste ato por  
\_\_\_\_\_, cédula de identidade n° \_\_\_\_\_, domiciliada na Rua \_\_\_\_\_, Cidade  
\_\_\_\_\_;

**FORNECEDOR DO CADASTRO DE RESERVA 3:** empresa \_\_\_\_\_  
situada na Rua \_\_\_\_\_, Bairro \_\_\_\_\_, Cidade \_\_\_\_\_ e inscrita no CNPJ/MF sob o  
n° \_\_\_\_\_, daqui por diante denominada FORNECEDOR, representada neste ato por  
\_\_\_\_\_, cédula de identidade n° \_\_\_\_\_, domiciliada na Rua \_\_\_\_\_, Cidade  
\_\_\_\_\_;

**I**

<b>FORNECEDOR</b>	<b>ITEM</b>

**ANEXO IV**  
**LOCAIS DE ENTREGA DOS BENS**

Diretoria de Abastecimento - DAbst, situado a Avenida Feliciano Sodré 190 – Centro – Niterói – RJ, de segunda a sexta-feira, no horário comercial.

## ANEXO V

### DECLARAÇÃO DE ELABORAÇÃO INDEPENDENTE DE PROPOSTA PARA ATENDIMENTO AO DECRETO ESTADUAL Nº 43.150, de 24.08.11 (EM PAPEL TIMBRADO DO LICITANTE, dispensado em caso de carimbo com CNPJ)

Local e data

À Comissão de Pregão

a/c Sr. Pregoeiro

Ref. Pregão Eletrônico SRP nº 021/2023 - SEPM

\_\_\_\_\_(Entidade)\_\_\_\_\_, inscrita no CNPJ sob o nº \_\_\_\_\_, sediada na (endereço completo) \_\_\_\_\_, neste ato representada pelo seu representante legal, o(a) Sr.(a) \_\_\_\_\_, inscrito(a) no CPF sob o nº \_\_\_\_\_, portador(a) da cédula de identidade nº \_\_\_\_\_, **DECLARA**, sob as penas da lei, em especial o art. 299 do Código Penal Brasileiro, que:

a) a proposta anexa foi elaborada de maneira independente, e que o conteúdo da proposta anexa não foi, no todo ou em parte, direta ou indiretamente, informado a, discutida ou recebida de qualquer outro participante potencial ou de fato do presente certame, por qualquer meio ou por qualquer pessoa;

b) a intenção de apresentar a proposta anexa não foi informada, discutida ou recebida de qualquer outro participante potencial ou de fato do presente certame, por qualquer meio ou qualquer pessoa;

c) que não tentou, por qualquer meio ou por qualquer pessoa, influir na decisão de qualquer outro participante potencial ou de fato do presente certame, quanto a participar ou não da referida licitação;

d) que o conteúdo da proposta anexa não será, no todo ou em parte, direta ou indiretamente, comunicado ou discutido com qualquer outro participante potencial ou de fato do presente certame antes da adjudicação do objeto da referida licitação;

e) que o conteúdo da proposta anexa não foi no todo ou em parte, direta ou indiretamente, informado, discutido ou recebido do ÓRGÃO LICITANTE antes da abertura oficial das propostas e;

f) que está plenamente ciente do teor e da extensão desta declaração e que detém plenos poderes e informações para firmá-la.

\_\_\_\_\_  
ENTIDADE

nome da entidade com assinatura do(s) seu(s) representante(s) legal(is)

**ANEXO VI**  
**PROPOSTA DE PREÇOS**

	<b>SERVIÇO PÚBLICO ESTADUAL</b>  <b>PROPOSTA DETALHE</b>	Licitação por <u>PREGÃO ELETRÔNICO SRP N° 021/2023 -SEPM</u> A Realizar-se em <u>10 / 03 / 2023</u> Às <u>10:00</u> h Processo n° SEI-35/130/003310/2019
A firma ao lado mencionada propõe ao Estado do Rio de Janeiro, pelos preços abaixo assinalados, obedecendo rigorosamente as condições estipuladas constante do EDITAL n.º <u>PE SRP-021/2023- SEPM</u> .		<b>CARIMBO DA FIRMA</b>

ITEM	ESPECIFICAÇÃO	ID SIGA	ID CATMAT	QTD	PREÇO UNIT	PREÇO GLOBAL

<p><u>OBSERVAÇÕES:</u></p> <p>1.ª- A PROPOSTA DE PREÇOS deverá:</p> <ul style="list-style-type: none"> <li>- ser datada, sem emendas e rasuras;</li> <li>- conter os preços em algarismos e por extenso, por unidades, já incluídas as despesas de fretes, impostos federais e estaduais e descontos especiais</li> <li>- ser datada e assinada pelo gerente ou seu procurador.</li> </ul> <p>2.ª- O Proponente se obrigará, mediante devolução da PROPOSTA DE DETALHE, a cumprir os termos nela contidos.</p> <p>3.ª- As quatro primeiras vias da PROPOSTA DE PREÇOS deverão ser devolvidas a este ÓRGÃO, até a hora e data marcadas, em envelope fechado, com a <u>indicação</u> do seu número e data do encerramento.</p> <p>4.ª- A licitação mediante PREGÃO ELETRONICO poderá ser anulada no todo, ou em parte, de conformidade com a Legislação vigente.</p> <p>5.ª- A firma deverá emitir Nota Fiscal em favor da PMERJ. Endereço Rua Evaristo da Veiga, 78 CENTRO/RJ</p> <p>6.ª- No corpo da Nota Fiscal deverá constar o n° da Conta Corrente e o n° da Nota de Empenho para fins de pagamento.</p>	<p>Prazo de Entrega: Conforme consta no Termo de Referência.</p> <p>Validade da Proposta: preços válidos por 60(Sessenta) dias da entrega da proposta.</p> <p>Local de Entrega: Conforme Termo de Referência.</p> <p>Declaramos inteira submissão ao presente termo e legislação vigente.</p> <p>Em _____ / _____ / 2023.</p> <p>Firma Proponente</p>
--	---

DATA:    /    / 2023   <div style="text-align: center;">           _____            Firma Proponente – Assinatura do Responsável         </div>
--

**ANEXO VII**  
**DECLARAÇÃO DE INEXISTÊNCIA DE PENALIDADE**

Em Papel Timbrado do Licitante, dispensado em caso de carimbo com CNPJ.

NOME DA CIDADE, XX DE XXXXX DE XXXX.

À Comissão de Pregão,

a/c Sr. Pregoeiro,

Ref. Pregão Eletrônico SRP nº **021/2023** - SEPM

(Entidade) \_\_\_\_\_, inscrita no CNPJ sob o nº \_\_\_\_\_, sediada na (endereço completo), neste ato representada pelo seu representante legal, o(a) Sr.(a) \_\_\_\_\_, inscrito(a) no CPF sob o nº \_\_\_\_\_, portador(a) da cédula de identidade nº \_\_\_\_\_, expedida por \_\_\_\_\_, DECLARA, sob as penas da Lei, que não foram aplicadas as seguintes sanções, cujos efeitos ainda vigorem:

- a) suspensão temporária da participação em licitação e impedimento de contratar imposta pelo Estado do Rio de Janeiro, suas Autarquias ou Fundações (art. 87, III da Lei nº 8.666/93);
- b) impedimento de licitar e contratar imposta pelo Estado do Rio de Janeiro, suas Autarquias ou Fundações (art. 7º da Lei nº 10.520/02);
- c) declaração de inidoneidade para licitar e contratar imposta por qualquer Ente ou Entidade da Administração Federal, Estadual, Distrital e Municipal (art. 87, IV da Lei nº 8.666/93).

\_\_\_\_\_  
ENTIDADE

(nome da entidade com assinatura do(s) seu(s) representante(s) legal(is) com firmas reconhecidas)

CARIMBO DA PESSOA JURÍDICA COM CNPJ (dispensado em caso de papel timbrado c/ CNPJ)

## ANEXO VIII

### DECLARAÇÃO PARA ATENDIMENTO AO INCISO V, DO ART. 27 DA LEI Nº 8.666/93

Em Papel Timbrado do Licitante, dispensado em caso de carimbo com CNPJ.

NOME DA CIDADE, XX DE XXXXX DE XXXX.

À Comissão de Pregão,

a/c Sr. Pregoeiro,

Ref. Pregão Eletrônico SRP nº 021/2023– SEPM

[IDENTIFICAÇÃO COMPLETA DA LICITANTE], inscrita no CNPJ sob o nº XXX, sediada XXX, neste ato representada pelo seu representante legal, o (a) Sr.(a) XXX, inscrito (a) no CPF sob o nº XXX, portador (a) da cédula de identidade nº XXX, DECLARA, sob as penas da Lei, para fins do disposto no inciso V do art. 27 da Lei nº 8.666, de 21 de junho de 1993, acrescido pela Lei nº 9.854, de 27 de outubro de 1999, em conformidade com o previsto no inciso XXXIII, do art. 7º, da Constituição Federal, que não possui em seu quadro de pessoal empregado (s) menor (es) de 18 (dezoito) anos em trabalho noturno, perigoso ou insalubre e de 16 (dezesesseis) anos em qualquer trabalho, salvo na condição de aprendiz, a partir dos 14 (quatorze) anos.

---

(IDENTIFICAÇÃO COMPLETA DO REPRESENTANTE LEGAL DO LICITANTE NO ÂMBITO  
DA LICITAÇÃO)

CARIMBO DA PESSOA JURÍDICA COM CNPJ (dispensado em caso de papel timbrado com CNPJ)

## ANEXO IX

### **DECLARAÇÃO PARA MICROEMPRESA, EMPRESA DE PEQUENO PORTE, EMPRESÁRIO INDIVIDUAL E COOPERATIVAS ENQUADRADAS NO ART. 34, DA LEI Nº 11.488, DE 2007**

Em Papel Timbrado do Licitante, dispensado em caso de carimbo com CNPJ.

NOME DA CIDADE, XX DE XXXXX DE XXXX.

À Comissão de Pregão,

a/c Sr. Pregoeiro,

Pregão Eletrônico SRP nº **021**/2023- SEPM

[IDENTIFICAÇÃO COMPLETA DA LICITANTE], inscrita no CNPJ sob o nº XXX, sediada XXX, neste ato representada pelo seu representante legal, o (a) Sr.(a) XXX, inscrito (a) no CPF sob o nº XXX, portador (a) da cédula de identidade nº XXX, **DECLARA**, que é microempresa, empresa de pequeno porte, empresário individual ou cooperativa enquadrada no artigo 34 da Lei nº 11.488, de 2007, cumprindo, assim, os requisitos legais para tal qualificação, nos termos da Lei Complementar nº 123/06, e que não possui quaisquer dos impedimentos da referida norma, estando apta a exercer o direito de tratamento privilegiado na forma prevista pela legislação em vigor.

---

(IDENTIFICAÇÃO COMPLETA DO REPRESENTANTE LEGAL DO LICITANTE NO ÂMBITO  
DA LICITAÇÃO)

CARIMBO DA PESSOA JURÍDICA COM CNPJ (dispensado em caso de papel timbrado com CNPJ)

## ANEXO X

### MINUTA DO CONTRATO

Contrato nº \_\_\_\_/2023

**CONTRATO DE COMPRA DE AQUISIÇÃO DE 7º UNIFORME HISTÓRICO DA SEPM, QUE ENTRE SI FAZEM O ESTADO DO RIO DE JANEIRO, POR SECRETARIA DE ESTADO DE POLÍCIA MILITAR - SEPM E A \_\_\_\_\_ .**

O ESTADO DO RIO DE JANEIRO neste ato pela SECRETARIA DE ESTADO DE POLÍCIA MILITAR - SEPM – CNPJ 32.690.668/0001-02, doravante denominado **CONTRATANTE**, representado neste ato pelo Ordenador de Despesas, CEL PM RG 54.569, Jomar Fernando da Silva, ID FUNCIONAL 24194840, por delegação de competência conferida pela Resolução SEPM N° 2204 de 28 DE JANEIRO DE 2022 e a empresa \_\_\_\_\_, situada na Rua \_\_\_\_\_ nº \_\_\_\_, Bairro \_\_\_\_\_, Cidade \_\_\_\_\_, inscrita no CNPJ/MF sob o nº \_\_\_\_\_, daqui por diante denominada **CONTRATADA**, representada neste ato por \_\_\_\_\_, cédula de identidade nº \_\_\_\_\_, domiciliado na Rua \_\_\_\_\_ nº \_\_\_\_, Cidade \_\_\_\_\_, resolvem celebrar o presente Contrato de COMPRA de 7º uniforme histórico da SEPM com fundamento no processo administrativo via SEI-35/130/003310/2019, que se regerá pelas normas da Lei nº 8.666, de 21 de junho de 1.993 e alterações, pela Lei 10.520, de 17 de julho de 2002, pela Lei Estadual nº 287, de 04 de dezembro de 1.979, e pelos Decretos nºs 3.149, de 28 de abril de 1980, e 42.301, de 12 de fevereiro de 2010, do instrumento convocatório, aplicando-se a este contrato suas disposições irrestrita e incondicionalmente, bem como pelas cláusulas e condições seguintes:

#### **CLÁUSULA PRIMEIRA: DO OBJETO E DA FORMA DE FORNECIMENTO**

O presente CONTRATO tem por objeto a aquisição de 7º uniforme histórico da SEPM, na forma do Termo de Referência e do instrumento convocatório.

**PARÁGRAFO ÚNICO:** O fornecimento do objeto será de forma parcelada, conforme demanda da CONTRATANTE, de acordo com o Termo de Referência.

#### **CLÁUSULA SEGUNDA: DO PRAZO**

PARAGRAFO PRIMEIRO - O prazo de vigência do contrato será de 12 (doze) meses, contados a partir de xx/xx/2023, desde que posterior à data da publicação do extrato deste instrumento no D.O., valendo a data de publicação do extrato com termo inicial de vigência, caso posterior à data convencionada nesta cláusula.

#### **CLÁUSULA TERCEIRA: DAS OBRIGAÇÕES DO CONTRATANTE**

Constituem obrigações do **CONTRATANTE**:

- a) efetuar os pagamentos devidos à **CONTRATADA**, nas condições estabelecidas neste contrato;
- b) fornecer à **CONTRATADA** documentos, informações e demais elementos que possuir e pertinentes à execução do presente contrato;
- c) exercer a fiscalização do contrato;
- d) receber provisória e definitivamente o objeto do contrato, nas formas definidas no edital e no contrato;
- e) e todas as demais constantes no Termo de Referência.

#### **CLÁUSULA QUARTA: DAS OBRIGAÇÕES DA CONTRATADA:**

##### **Constituem obrigações da CONTRATADA:**

- a) entregar os bens, na quantidade, qualidade, local e prazos especificados no cronograma de execução do contrato;
- b) entregar o objeto do contrato sem qualquer ônus para o CONTRATANTE, estando incluído no valor do pagamento todas e quaisquer despesas, tais como tributos, frete, seguro e descarregamento das mercadorias;
- c) manter em estoque um mínimo de bens necessários à execução do objeto do contrato;
- d) comunicar ao Fiscal do contrato, por escrito e tão logo constatado problema ou a impossibilidade de execução de qualquer obrigação contratual, para a adoção das providências cabíveis;
- e) reparar, corrigir, remover, reconstruir ou substituir, no todo ou em parte e às suas expensas, bens objeto do contrato em que se verificarem vícios, defeitos ou incorreções resultantes de execução irregular ou do fornecimento de materiais inadequados ou desconformes com as especificações;
- f) indenizar todo e qualquer dano e prejuízo pessoal ou material que possa advir, direta ou indiretamente, do exercício de suas atividades ou serem causados por seus prepostos à CONTRATANTE ou terceiros;
- g) e todas as demais constantes no Termo de Referência.

#### **CLÁUSULA QUINTA: DA DOTAÇÃO ORÇAMENTÁRIA**

As despesas com a execução do presente contrato correrão à conta das seguintes dotações orçamentárias, para o corrente exercício de 2023 assim classificados:

Natureza das Despesas:

Programa de Trabalho:

Nota de Empenho:

**PARÁGRAFO ÚNICO** – As despesas relativas aos exercícios subsequentes correrão por conta das dotações orçamentárias respectivas, devendo ser empenhadas no início de cada exercício.

#### **CLÁUSULA SEXTA: VALOR DO CONTRATO:**

Dá-se a este contrato valor total de R\$ \_\_\_\_\_ (\_\_\_\_\_).

#### **CLÁUSULA SÉTIMA: DA EXECUÇÃO, DO RECEBIMENTO E DA FISCALIZAÇÃO DO CONTRATO**

O contrato deverá ser executado, fielmente, de acordo com as cláusulas avençadas, nos termos do instrumento convocatório, do Termo de Referência, do cronograma de execução do contrato e da legislação vigente, respondendo o inadimplente pelas consequências da inexecução total ou parcial.

**PARÁGRAFO PRIMEIRO** – A execução do contrato será acompanhada e fiscalizada por representante(s) do CONTRATANTE especialmente designado(s) pelo ordenador de despesas, conforme ato de nomeação.

**PARÁGRAFO SEGUNDO** – O objeto do contrato será recebido em tantas parcelas quantas forem as relativas ao do pagamento, na seguinte forma:

- a) **provisoriamente, em até 5 (cinco) dias após parecer circunstanciado da Comissão de Fiscalização, para efeito de verificação da conformidade do material com as especificações constantes no Termo de Referência, emitindo, ao término do recebimento, o Termo de Recebimento Provisório.**
  
- b) **definitivamente, pelo Gestor do Contrato em até 10 (dez) dias corridos contados a partir do recebimento provisório, após a verificação da qualidade e quantidade dos bens e consequente aceitação, emitindo, ao término do recebimento, o Termo de Recebimento Definitivo.**

**PARÁGRAFO TERCEIRO** – Salvo se houver exigência a ser cumprida pelo adjudicatário, o processamento da aceitação provisória ou definitiva deverá ficar concluído no prazo de 30 (trinta) dias úteis, contados da entrada do respectivo requerimento no protocolo da Diretoria de Licitações e Projetos – Rua Evaristo da Veiga, nº 78, Centro, Rio de Janeiro - RJ na forma do disposto no parágrafo 3º. do art. 77 do Decreto nº 3.149/1980.

**PARÁGRAFO QUARTO** – Os bens ou os materiais cujos padrões de qualidade e desempenho estejam em desacordo com a especificação do edital e do Termo de Referência deverão ser recusados pelo responsável pela execução e fiscalização do contrato, que anotarás em registro próprio as ocorrências e determinará o que for necessário à regularização das faltas ou defeitos observados. No que exceder à sua competência, comunicará o fato à autoridade superior, em 5 (cinco) dias, para ratificação.

**PARÁGRAFO QUINTO** – A CONTRATADA declara, antecipadamente, aceitar todas as condições, métodos e processos de inspeção, verificação e controle adotados pela fiscalização, obrigando-se a fornecer todos os dados, elementos, explicações, esclarecimentos e comunicações de que esta necessitar e que forem julgados necessários ao desempenho de suas atividades.

**PARÁGRAFO SEXTO** – A instituição e a atuação da fiscalização não exclui ou atenua a responsabilidade da CONTRATADA, nem a exime de manter fiscalização própria.

#### **CLÁUSULA OITAVA: DA RESPONSABILIDADE**

A **CONTRATADA** é responsável por danos causados ao **CONTRATANTE** ou a terceiros, decorrentes de culpa ou dolo na execução do contrato, não excluída ou reduzida essa responsabilidade pela presença de fiscalização ou pelo acompanhamento da execução por órgão da Administração.

PARÁGRAFO ÚNICO – A **CONTRATADA** é responsável por encargos trabalhistas, inclusive decorrentes de acordos, dissídios e convenções coletivas, previdenciários, fiscais e comerciais oriundos da execução do contrato, podendo o **CONTRATANTE**, a qualquer tempo, exigir a comprovação do cumprimento de tais encargos, como condição do pagamento dos créditos da **CONTRATADA**.

### **CLÁUSULA NONA: CONDIÇÕES DE PAGAMENTO**

O **CONTRATANTE** deverá pagar à **CONTRATADA** o valor total de R\$ \_\_\_\_\_ (\_\_\_\_\_), conforme demanda, sendo o pagamento efetuado na conta corrente nº \_\_\_\_\_, agência \_\_\_\_\_, de titularidade da **CONTRATADA**, junto à instituição financeira contratada pelo Estado.

PARÁGRAFO PRIMEIRO – No caso de a **CONTRATADA** estar estabelecida em localidade que não possua agência da instituição financeira contratada pelo Estado ou caso verificada pelo **CONTRATANTE** a impossibilidade de a **CONTRATADA**, em razão de negativa expressa da instituição financeira contratada pelo Estado, abrir ou manter conta corrente naquela instituição financeira, o pagamento poderá ser feito mediante crédito em conta corrente de outra instituição financeira. Nesse caso, eventuais ônus financeiros e/ou contratuais adicionais serão suportados exclusivamente pela **CONTRATADA**.

PARÁGRAFO SEGUNDO – A **CONTRATADA** deverá encaminhar a nota fiscal para pagamento na sede da Diretoria de Abastecimento da SEPM, localizada na Rua Feliciano Sodré 190, Centro, Niterói -RJ. Tel: 2717-6250, de segunda a sexta feira entre 09:00 e 17:00 horas.

PARÁGRAFO TERCEIRO – O pagamento será realizado no prazo de 30 (trinta) dias, a contar da data final do período de adimplemento de cada parcela.

PARÁGRAFO QUARTO – Considera-se adimplemento o cumprimento da prestação com a entrega do objeto, devidamente atestado pelo (s) agente (s) competente (s).

PARÁGRAFO QUINTO – Caso se faça necessária a reapresentação de qualquer nota fiscal por culpa da **CONTRATADA**, o prazo de 30 (trinta) dias ficará suspenso, prosseguindo a sua contagem a partir da data da respectiva representação.

PARÁGRAFO SEXTO – Os pagamentos eventualmente realizados com atraso, desde que não decorram de ato ou fato atribuível à **CONTRATADA**, sofrerão a incidência de atualização financeira pelo IGPM, e juros moratórios de 0,5% ao mês, calculado *pro rata die*, e aqueles pagos em prazo inferior ao estabelecido neste edital serão feitos mediante desconto de 0,5% ao mês *pro rata die*.

PARÁGRAFO SÉTIMO – O contratado deverá emitir a Nota Fiscal Eletrônica – NF-e, consoante o Protocolo ICMS nº 42/2009, com a redação conferida pelo Protocolo ICMS nº 85/2010, e caso seu estabelecimento esteja localizado no Estado do Rio de Janeiro, deverá observar a forma prescrita nas alíneas *a, b, c, d e e*, do §1º, do art. 2º, da Resolução SEFAZ nº 971/2016.

**PARÁGRAFO OITAVO – Os preços serão fixos e irredutíveis, exceto nas hipóteses do art. 65, II, d, da Lei Federal nº 8.666/93, devidamente comprovadas.**

## **CLÁUSULA DÉCIMA: DA GARANTIA**

A **CONTRATADA** deverá apresentar à **CONTRATANTE**, no prazo máximo de 10 (dez) dias, contado da data da assinatura deste instrumento, comprovante de prestação de garantia da ordem de 2% (dois por cento) do valor do contrato, a ser prestada em qualquer modalidade prevista pelo § 1º, art. 56 da Lei n.º 8.666/93, a ser restituída após sua execução satisfatória. A garantia deverá contemplar a cobertura para os seguintes eventos:

- a) prejuízos advindos do não cumprimento do contrato;
- b) multas punitivas aplicadas pela fiscalização à contratada;
- a) prejuízos diretos causados à **CONTRATANTE** decorrentes de culpa ou dolo durante a execução do contrato;
- d) obrigações previdenciárias e trabalhistas não honradas pela **CONTRATADA**.

**PARÁGRAFO PRIMEIRO** – A garantia prestada não poderá se vincular a outras contratações, salvo após sua liberação.

**PARÁGRAFO SEGUNDO** – Caso o valor do contrato seja alterado, de acordo com o art. 65 da Lei Federal n.º 8.666/93, a garantia deverá ser complementada, no prazo de 72 (setenta e duas) horas, para que seja mantido o percentual de 2% (dois por cento) do valor do Contrato.

**PARÁGRAFO TERCEIRO** – Nos casos em que valores de multa venham a ser descontados da garantia, seu valor original será recomposto no prazo de 72 (setenta e duas) horas, sob pena de rescisão administrativa do contrato.

**PARÁGRAFO QUARTO** – O levantamento da garantia contratual por parte da **CONTRATADA**, respeitadas as disposições legais, dependerá de requerimento da interessada, acompanhado do documento de recibo correspondente.

## **CLÁUSULA DÉCIMA PRIMEIRA: DA ALTERAÇÃO DO CONTRATO**

O presente contrato poderá ser alterado, com as devidas justificativas, nas hipóteses previstas no artigo 65, da Lei nº 8.666/93, mediante termo aditivo.

## **CLÁUSULA DÉCIMA SEGUNDA: DA RESCISÃO**

O presente contrato poderá ser rescindido por ato unilateral do **CONTRATANTE**, pela inexecução total ou parcial do disposto na cláusula quarta ou das demais cláusulas e condições, nos termos dos artigos 77 e 80 da Lei n.º 8.666/93, sem que caiba à **CONTRATADA** direito a indenizações de qualquer espécie.

**PARÁGRAFO PRIMEIRO** – Os casos de rescisão contratual serão formalmente motivados nos autos do processo administrativo, assegurado à **CONTRATADA** o direito ao contraditório e a prévia e ampla defesa.

**PARÁGRAFO SEGUNDO** – A declaração de rescisão deste contrato, independentemente da prévia notificação judicial ou extrajudicial, operará seus efeitos a partir da publicação em Diário Oficial.

**PARÁGRAFO TERCEIRO** – Na hipótese de rescisão administrativa, além das demais sanções cabíveis, o Estado poderá: a) reter, a título de compensação, os créditos devidos à contratada e cobrar as importâncias por ela recebidas indevidamente; b) cobrar da contratada multa de 10% (dez por cento), calculada sobre o saldo reajustado do objeto contratual não executado e; c) cobrar indenização suplementar se o prejuízo for superior ao da multa.

**CLÁUSULA DÉCIMA TERCEIRA: DAS SANÇÕES ADMINISTRATIVAS E DEMAIS PENALIDADES**

O contratado que deixar de entregar ou apresentar documentação falsa exigida para o certame, ensejar o retardamento da execução de seu objeto, não mantiver a proposta, falhar ou fraudar na execução do contrato, comportar-se de modo inidôneo ou cometer fraude fiscal, ficará, sem prejuízo das demais cominações legais, sujeito as seguintes sanções:

a) impedimento de licitar e contratar com a Administração Pública do Estado do Rio de Janeiro, com a conseqüente suspensão de seu registro no Cadastro de Fornecedores, pelo prazo de até 5 (cinco) anos;

b) multas previstas em edital e no contrato.

**PARÁGRAFO PRIMEIRO** - As condutas do contratado, verificadas pela Administração Pública contratante, para fins de aplicação das sanções mencionadas *no caput* são assim consideradas:

I – retardar a execução do objeto, qualquer ação ou omissão do licitante que prejudique o bom andamento da licitação, inclusive deixar de entregar a amostra no prazo assinalado no edital, que evidencie tentativa de indução a erro no julgamento, ou que atrase a assinatura do contrato ou da ata de registro de preços;

II – não manter a proposta, a ausência de seu envio, bem como a recusa do envio de seu detalhamento, quando exigível, ou ainda o pedido, pelo licitante, da desclassificação de sua proposta, quando encerrada a etapa competitiva, desde que não esteja fundamentada na demonstração de vício ou falha na sua elaboração, que evidencie a impossibilidade de seu cumprimento;

III – falhar na execução contratual, o inadimplemento grave ou inescusável de obrigação assumida pelo contratado;

IV – fraudar na execução contratual, a prática de qualquer ato destinado à obtenção de vantagem ilícita, induzindo ou mantendo em erro a Administração Pública; e

V – comportar-se de modo inidôneo, a prática de atos direcionados a prejudicar o bom andamento do certame ou do contrato, tais como fraude ou frustração do caráter competitivo do procedimento licitatório, ação em conluio ou em desconformidade com a lei, indução deliberada a erro no julgamento, prestação falsa de informações, apresentação de documentação com informações inverídicas, ou que contenha emenda ou rasura, destinados a prejudicar a veracidade de seu teor original.

**PARÁGRAFO SEGUNDO** - Ocorrendo qualquer outra infração legal ou contratual, o contratado estará sujeito, sem prejuízo da responsabilidade civil ou criminal que couber, às seguintes penalidades, que deverá(ão) ser graduada(s) de acordo com a gravidade da infração:

- a) advertência;
- b) multa administrativa;
- c) suspensão temporária da participação em licitação e impedimento de contratar com a Administração Pública do Estado do Rio de Janeiro;
- d) declaração de inidoneidade para licitar e contratar com a Administração Pública.

PARÁGRAFO TERCEIRO - A sanção administrativa deve ser determinada de acordo com a natureza, a gravidade da falta cometida, os danos causados à Administração Pública e as circunstâncias agravantes e atenuantes.

PARÁGRAFO QUARTO - Quando a penalidade envolver prazo ou valor, os critérios estabelecidos no PARÁGRAFO TERCEIRO também deverão ser considerados para a sua fixação.

PARÁGRAFO QUINTO - A imposição das penalidades é de competência exclusiva do contratante, devendo ser aplicada pela Autoridade Competente, na forma abaixo transcrita:

a) As sanções previstas na alínea b do *caput* e nas alíneas a e b, do PARÁGRAFO SEGUNDO serão impostas pelo Ordenador de Despesa, na forma do parágrafo único, do art. 35 do Decreto Estadual nº 3.149/80.

b) As sanções previstas na alínea a do *caput* e na alínea c, do PARÁGRAFO SEGUNDO serão impostas pelo próprio Secretário de Estado ou pelo Ordenador de Despesa, devendo, neste caso, a decisão ser submetida à apreciação do próprio Secretário de Estado, na forma do parágrafo único, do art. 35 do Decreto Estadual nº 3.149/80.

c) A aplicação da sanção prevista na alínea d, do PARÁGRAFO SEGUNDO, é de competência exclusiva do Secretário de Estado.

PARÁGRAFO SEXTO - As multas administrativas, previstas na alínea b do *caput* e na alínea b, do PARÁGRAFO SEGUNDO:

a) corresponderão ao valor de até 20% (vinte por cento) sobre o valor do Contrato, aplicadas de acordo com a gravidade da infração e proporcionalmente às parcelas não executadas;

b) poderão ser aplicadas cumulativamente a qualquer outra;

c) não têm caráter compensatório e seu pagamento não exime a responsabilidade por perdas e danos das infrações cometidas;

d) deverão ser graduadas conforme a gravidade da infração;

e) nas reincidências específicas, deverão corresponder ao dobro do valor da que tiver sido inicialmente imposta;

f) deverão observar sempre o limite de 20% (vinte por cento) do valor do contrato ou do empenho, conforme preceitua o art. 87 do Decreto Estadual nº 3.149/80.

PARÁGRAFO SÉTIMO - A suspensão temporária da participação em licitação e impedimento de contratar com a Administração Pública do Estado do Rio de Janeiro, prevista na alínea c, do PARÁGRAFO SEGUNDO:

a) não poderá ser aplicada em prazo superior a 2 (dois) anos;

b) sem prejuízo de outras hipóteses, deverá ser aplicada quando o adjudicatário faltoso, sancionado com multa, não realizar o depósito do respectivo valor, no prazo devido;

PARÁGRAFO OITAVO - A declaração de inidoneidade para licitar e contratar com a Administração Pública, prevista na alínea d, do PARÁGRAFO SEGUNDO, perdurará pelo tempo em que os motivos determinantes da punição ou até que seja promovida a reabilitação perante a própria autoridade que aplicou a penalidade, que será concedida sempre que o contratado ressarcir a Administração Pública pelos prejuízos causados.

PARÁGRAFO NONO - A reabilitação poderá ser requerida após 2 (dois) anos de sua aplicação.

PARÁGRAFO DÉCIMO - O atraso injustificado no cumprimento das obrigações contratuais sujeitará o CONTRATADO à multa de mora de 1% (um por cento) por dia útil que exceder o prazo estipulado, a incidir sobre o valor do contrato, da nota de empenho ou do saldo não atendido, respeitado o limite do art. 412 do Código Civil, sem prejuízo da possibilidade de rescisão unilateral do contrato pelo CONTRATANTE ou da aplicação das sanções administrativas.

PARÁGRAFO DÉCIMO PRIMEIRO - Se o valor das multas previstas na alínea b do *caput*, na alínea b, do PARÁGRAFO SEGUNDO e no PARÁGRAFO DÉCIMO, aplicadas cumulativamente ou de forma independente, forem superiores ao valor da garantia prestada, além da perda desta, responderá o infrator pela sua diferença, que será descontada dos pagamentos eventualmente devidos pela Administração ou cobrada judicialmente.

PARÁGRAFO DÉCIMO SEGUNDO - A aplicação de sanção não exclui a possibilidade de rescisão administrativa do Contrato, garantido o contraditório e a defesa prévia.

PARÁGRAFO DÉCIMO TERCEIRO - A aplicação de qualquer sanção será antecedida de intimação do interessado que indicará a infração cometida, os fatos, os dispositivos do edital e/ou do contrato infringidos e os fundamentos legais pertinentes, assim como a penalidade que se pretende imputar e o respectivo prazo e/ou valor, se for o caso.

PARÁGRAFO DÉCIMO QUARTO - Ao interessado será garantido o contraditório e a defesa prévia.

PARÁGRAFO DÉCIMO QUINTO - A intimação do interessado deverá indicar o prazo e o local para a apresentação da defesa.

PARÁGRAFO DÉCIMO SEXTO - A defesa prévia do interessado será exercida no prazo de 5 (cinco) dias úteis, no caso de aplicação das penalidades previstas nas alíneas a e b do *caput* e nas alíneas a, b e c, do PARÁGRAFO SEGUNDO, e no prazo de 10 (dez) dias, no caso da alínea d, do PARÁGRAFO SEGUNDO.

PARÁGRAFO DÉCIMO SÉTIMO - Será emitida decisão conclusiva sobre a aplicação ou não da sanção, pela autoridade competente, devendo ser apresentada a devida motivação, com a demonstração dos fatos e dos respectivos fundamentos jurídicos.

PARÁGRAFO DÉCIMO OITAVO - Os licitantes, adjudicatários e contratados ficarão impedidos de contratar com a Administração Pública do Estado do Rio de Janeiro, enquanto perdurarem os efeitos das sanções de:

- a) suspensão temporária da participação em licitação e impedimento de contratar imposta pelo Estado do Rio de Janeiro, suas Autarquias ou Fundações (art. 87, III da Lei nº 8.666/93);
- b) impedimento de licitar e contratar imposta pelo Estado do Rio de Janeiro, suas Autarquias ou Fundações (art. 7º da Lei nº 10.520/02);
- c) declaração de inidoneidade para licitar e contratar imposta por qualquer Ente ou Entidade da Administração Federal, Estadual, Distrital e Municipal (art. 87, IV da Lei nº 8.666/93);

PARÁGRAFO DÉCIMO NONO - As penalidades impostas aos licitantes serão registradas pelo contratante no Cadastro de Fornecedores do Estado, por meio do SIGA.

PARÁGRAFO VIGÉSIMO - Após o registro mencionado no item acima, deverá ser remetido para o Órgão Central de Logística (SUBLOG/SECCG), o extrato de publicação no Diário Oficial do Estado do ato de aplicação das penalidades citadas na alínea a do *caput* e nas alíneas c e d do PARÁGRAFO SEGUNDO, de modo a possibilitar a formalização da extensão dos seus efeitos para todos os órgãos e entidades da Administração Pública do Estado do Rio de Janeiro.

PARÁGRAFO VIGÉSIMO PRIMEIRO - A aplicação das sanções mencionadas no PARÁGRAFO VIGÉSIMO deverá ser comunicada à Controladoria Geral do Estado, que informará, para fins de publicidade, ao Cadastro Nacional de Empresas Inidôneas e Suspensas – CEIS.

#### **CLÁUSULA DÉCIMA QUARTA: DO RECURSO AO JUDICIÁRIO**

As importâncias decorrentes de quaisquer penalidades impostas à **CONTRATADA**, inclusive as perdas e danos ou prejuízos que a execução do contrato tenha acarretado, quando superiores à garantia prestada ou aos créditos que a **CONTRATADA** tenha em face da **CONTRATANTE**, que não comportarem cobrança amigável, serão cobrados judicialmente.

PARÁGRAFO ÚNICO – Caso o **CONTRATANTE** tenha de recorrer ou comparecer a juízo para haver o que lhe for devido, a **CONTRATADA** ficará sujeita ao pagamento, além do principal do débito, da pena convencional de 10% (dez por cento) sobre o valor da ação, dos juros de mora de 1% (um por cento) ao mês, despesas de processo e honorários de advogado, estes fixados, desde logo, em 20% (vinte por cento) sobre o valor em litígio.

#### **CLÁUSULA DÉCIMA QUINTA: DA CESSÃO, SUBCONTRATAÇÃO OU TRANSFERÊNCIA**

**O presente contrato não poderá ser objeto de cessão, subcontratação ou transferência no todo ou em parte.**

#### **CLÁUSULA DÉCIMA SEXTA: EXCEÇÃO DE INADIMPLEMENTO**

Constitui cláusula essencial do presente contrato, de observância obrigatória por parte da **CONTRATADA**, a impossibilidade, perante o **CONTRATANTE**, de opor, administrativamente, exceção de inadimplemento, como fundamento para a interrupção unilateral do serviço.

PARÁGRAFO ÚNICO – É vedada a suspensão do contrato a que se refere o art. 78, XV, da Lei nº 8.666/93, pela **CONTRATADA**, sem a prévia autorização judicial.

### **CLÁUSULA DÉCIMA SÉTIMA: CONDIÇÕES DE HABILITAÇÃO**

A **CONTRATADA** se obriga a manter, durante toda a execução do contrato, em compatibilidade com as obrigações por ele assumidas, todas as condições de habilitação e qualificação exigidas na licitação.

### **CLÁUSULA DÉCIMA OITAVA: DA PUBLICAÇÃO E CONTROLE DO CONTRATO**

Após a assinatura do contrato deverá seu extrato ser publicado, dentro do prazo de 20 (vinte) dias, no Diário Oficial do Estado do Rio de Janeiro, correndo os encargos por conta do **CONTRATANTE**, devendo ser encaminhada ao Tribunal de Contas do Estado, para conhecimento, cópia autenticada do contrato, na forma e no prazo determinado por este.

PARÁGRAFO ÚNICO – O extrato da publicação deve conter a identificação do instrumento, partes, objeto, prazo, valor, número do empenho, fundamento legal do ato e nº. do processo administrativo.

### **CLÁUSULA DÉCIMA NONA: DO FORO DE ELEIÇÃO**

Fica eleito o Foro da Cidade do Rio de Janeiro, comarca da Capital, para dirimir qualquer litígio decorrente do presente contrato que não possa ser resolvido por meio amigável, com expressa renúncia a qualquer outro, por mais privilegiado que seja.

E, por estarem assim acordes em todas as condições e cláusulas estabelecidas neste contrato, firmam as partes o presente instrumento em 5 (cinco) vias de igual forma e teor, depois de lido e achado conforme, em presença de testemunhas abaixo firmadas.

Rio de Janeiro, em \_\_\_\_ de \_\_\_\_\_ de 2023.

\_\_\_\_\_  
NOME DO ÓRGÃO  
IDENTIFICAÇÃO DO REPRESENTANTE

\_\_\_\_\_  
CONTRATADA  
IDENTIFICAÇÃO DO REPRESENTANTE

\_\_\_\_\_  
TESTEMUNHA

\_\_\_\_\_  
TESTEMUNHA

**ANEXO XI**  
**PLANILHA ESTIMATIVA DE QUANTITATIVOS E PREÇOS UNITÁRIOS**

LOTE	ITEM	NÚMERO DE ESTOQUE (ID SIGA)	ESPECIFICAÇÃO	UNID MEDIDA	QUANT	PREVISÃO DE CUSTO
						UNITÁRIO (RS)
01	1	168226	TUNICA PARA ALUNO OFICIAL, TAMANHO: P	UNID.	40	RS 1.027,5000
	2	168228	TUNICA PARA ALUNO OFICIAL, TAMANHO: M	UNID.	60	RS 1.027,5000
	3	168229	TUNICA PARA ALUNO OFICIAL, TAMANHO: G	UNID.	60	RS 1.027,5000
	4	168230	TUNICA PARA ALUNO OFICIAL, TAMANHO: GG	UNID.	35	RS 1.027,5000
	5	168231	TUNICA PARA OFICIAL INTERMEDIÁRIO E SUBALTERNO, TAMANHO: P	UNID.	2	RS 1.027,5000
	6	168232	TUNICA PARA OFICIAL INTERMEDIÁRIO E SUBALTERNO, TAMANHO: M	UNID.	4	RS 1.027,5000
	7	168233	TUNICA PARA OFICIAL INTERMEDIÁRIO E SUBALTERNO, TAMANHO: G	UNID.	4	RS 1.027,5000
	8	168234	TUNICA PARA OFICIAL INTERMEDIÁRIO E SUBALTERNO, TAMANHO: GG	UNID.	2	RS 1.027,5000
	9	168235	TUNICA PARA OFICIAL SUPERIOR, TAMANHO: P	UNID.	2	RS 1.027,5000
	10	168236	TUNICA PARA OFICIAL SUPERIOR, TAMANHO: M	UNID.	5	RS 1.027,5000
	11	168237	TUNICA PARA OFICIAL SUPERIOR, TAMANHO: G	UNID.	4	RS 1.027,5000
	12	168238	TUNICA PARA OFICIAL SUPERIOR, TAMANHO: GG	UNID.	2	RS 1.027,5000
<b>VALOR TOTAL LOTE 01: DUZENTOS E VINTE E SEIS MIL E CINQUENTA REAIS</b>						<b>RS 226.050,00</b>
02	1	168239	CALÇA, TAMANHO: 36	UNID.	5	RS 310,0000
	2	146586	CALÇA, TAMANHO: 38	UNID.	15	RS 310,0000
	3	146596	CALÇA, TAMANHO: 40	UNID.	30	RS 310,0000
	4	146593	CALÇA, TAMANHO: 42	UNID.	35	RS 310,0000
	5	146597	CALÇA, TAMANHO: 44	UNID.	40	RS 310,0000
	6	146587	CALÇA, TAMANHO: 46	UNID.	40	RS 310,0000
	7	146589	CALÇA, TAMANHO: 48	UNID.	35	RS 310,0000
	8	146588	CALÇA, TAMANHO: 50	UNID.	20	RS 310,0000
	9	168817	CALÇA, TAMANHO: 52	UNID.	10	RS 310,0000
<b>VALOR TOTAL LOTE 02: SETENTA E UM MIL E TREZENTOS REAIS</b>						<b>RS 71.300,00</b>

03	1	146600	LUVA MILITAR, TAMANHO: P	UNID.	60	RS 120,0000
	2	146601	LUVA MILITAR, TAMANHO: M	UNID.	100	RS 120,0000
	3	146602	LUVA MILITAR, TAMANHO: G	UNID.	40	RS 120,0000
	4	146603	LUVA MILITAR, TAMANHO: GG	UNID.	20	RS 120,0000
	VALOR LOTE TOTAL 03: VINTE E SEIS MIL E QUATROCENTOS REAIS					
04	1	75945	TALABARTE	UNID.	220	RS 320,0000
	VALOR LOTE TOTAL 04: SETENTA MIL E QUATROCENTOS REAIS					
05	1	75999	POLAINA	UNID.	220	RS 154,3333
	VALOR LOTE TOTAL 05: TRINTA E TRÊS MIL E NOVECENTOS E CINQUENTA E TRÊS REAIS E TRINTA E TRÊS CENTAVOS					
06	1	75942	PENACHO, COR: PRETA	UNID.	150	RS 116,3333
	2	75941	PENACHO, COR: VERMELHA	UNID.	45	RS 130,0000
	3	168240	PENACHO, COR: AZUL E BRANCO	UNID.	25	RS 130,0000
	VALOR LOTE TOTAL 06: VINTE E SEIS MIL E QUINHENTOS E CINQUENTA REAIS					
07	1	168241	INSIGNIA CASTELINHO	UNID.	440	RS 71,5000
	VALOR LOTE TOTAL 07: TRINTA E UM MIL E QUATROCENTOS E SESSENTA REAIS					
08	1	75908	CHARLATEIRA, PALMATORIA OVAL (AL OFICIAL)	UNID.	300	RS 350,0000
	2	146486	CHARLATEIRA, PALMATORIA OVAL COM FRANJA (OFICIAL INTERMEDIARIO E SUBALTERNO)	UNID.	12	RS 370,0000
	3	146487	CHARLATEIRA, PALMATORIA OVAL COM FRANJA (OFICIAL SUPERIOR)	UNID.	13	RS 370,0000
	4	172207	CHARLATEIRA, PALMATORIA OVAL (BANDA DE MÚSICA)	UNID.	90	RS 350,0000
	VALOR LOTE TOTAL 08: CENTO E QUARENTA E CINCO MIL E SETECENTOS E CINQUENTA REAIS					
09	1	75954	BARRETINA (ALUNO OFICIAL)	UNID.	150	RS 815,0000
	2	168281	BARRETINA (OFICIAL)	UNID.	25	RS 815,0000
	3	75907	BARRETINA (BANDA DE MÚSICA)	UNID.	45	RS 815,0000
	VALOR LOTE TOTAL 09: CENTO E SETENTA E NOVE MIL E TREZENTOS REAIS					
10	1	130165	GUIA DO ESPADIM	UNID.	150	RS 140,0000
	VALOR LOTE TOTAL 10: VINTE E UM MIL REAIS					
11	1	146489	GUIA ESPADA	UNID.	25	RS 220,0000
	VALOR LOTE TOTAL 11: CINCO MIL E QUINHENTOS REAIS					
VALOR TOTAL: OITOCENTOS E TRINTA E SETE MIL, SEISCENTOS E SESSENTA E TRÊS REAIS E TRINTA E DOIS CENTAVOS						RS 837.663,32